



ЦИФРОВЕ ПІАНІНО

ARIUS

YDP-165

YDP-145

YDP-S55

YDP-S35

Посібник користувача

Перед використанням інструмента обов'язково прочитайте «Правила техніки безпеки» на сторінках 4-5. Щоб отримати інформацію про складання приладу, зверніться до інструкцій у кінці цього посібника.

ПРАВИЛА ТЕХНІКИ БЕЗПЕКИ

БУДЬ ЛАСКА, УВАЖНО ПРОЧИТАЙТЕ, ПЕРШ НІЖ ПРОДОВЖИТИ

У випадку використання дітьми, опікун повинен надати вказівки щодо того, як правильно користуватися виробом і поводитися з ним перед початком використання.

Будь ласка, зберігайте цей посібник у безпечному та зручному місці для подальшого використання.

ЗАСТЕРЕЖЕННЯ

Завжди дотримуйтесь основних запобіжних заходів, наведених нижче, щоб уникнути ризику серйозних травм або навіть смерті від ураження електричним струмом, короткого замикання, пошкоджень, пожежі чи інших небезпек. Ці запобіжні заходи включають, але не обмежуються наступним:

Блок живлення

- (YDP-165, YDP-S55) Не розташовуйте шнур живлення поблизу джерел тепла, наприклад обігрівачів або радіаторів. Крім того, не перегинайте або іншим чином не пошкоджуйте шнур, та не кладіть на нього важкі предмети.
- Не торкайтеся виробу чи штепсельної вилки під час грози.
- Використовуйте лише відповідну напругу, зазначену для виробу. Значення напруги вказане на заводській таблиці виробу.
- Використовуйте лише відповідний адаптер змінного струму (стор. 41).
- (YDP-165, YDP-S55) Використовуйте лише шнур живлення, що входить до комплекту. Не використовуйте шнур живлення від інших пристроїв.
- Періодично перевіряйте штепсель живлення та видаліть будь-який бруд або пил, які могли накопичитися на ній.
- Щільно вставте вилку живлення в розетку змінного струму до упору. Використання виробу, якщо він недостатньо щільно підключений, може призвести до накопичення пилу на вилці, що може призвести до пожежі або опіків шкіри.
- Під час встановлення виробу переконайтеся, що розетка, яку ви використовуєте, легко доступна. Якщо виникла якась проблема або несправність, негайно вимкніть живлення та від'єднайте вилку від розетки. Навіть якщо перемикач живлення вимкнений, доки шнур живлення не від'єднано від настінної електричної розетки, виріб не буде від'єднано від джерела живлення.
- Не підключайте виріб до електричної розетки за допомогою подовжувача з кількома розетками. Це може призвести до зниження якості звуку або, навіть, до перегріву розетки.
- Від'єднуючи вилку живлення, завжди тримайтеся за саму вилку, а не за шнур. Витягання вилки живлення з розетки за шнур може пошкодити його та спричинити ураження електричним струмом або пожежу.
- Якщо ви не користуєтеся виробом протягом тривалого періоду часу, обов'язково витягніть вилку живлення з розетки змінного струму.

Не розбирати

- Цей продукт не містить частин, які може обслуговувати користувач. Не намагайтеся розібрати внутрішні частини або будь-яким чином змінити їх.

Берегти від води

- Не допускайте потрапляння інструменту під дощ, не користуйтеся ним поруч з водою, в умовах вологості або підвищеної вологості. Не ставте на інструмент будь-які ємності з рідиною (наприклад, вази, пляшки або склянки), яка може розлитися і потрапити в отвори. Потрапляння рідини, наприклад води, у виріб може призвести до пожежі, ураження електричним струмом або несправності.
- Використовуйте адаптер змінного струму лише в приміщенні. Не використовуйте у вологих приміщеннях.
- Ніколи не вставляйте та не виймайте вилку живлення мокрими руками.

Берегти від вогню

- Не ставте виріб поблизу будь-яких предметів, що горять або відкритого вогню, оскільки це може спричинити пожежу.

Використання банкетки (може не входити до комплекту)

- Не розміщуйте банкетку у нестабільному положенні, де вона може випадково перекинутися.
- Не грайтеся з банкеткою та не ставте на неї. Використання банкетки у якості драбини чи для будь-яких інших цілей може призвести до нещасного випадку або травми.
- На банкетці одночасно повинна сидіти лише одна людина, щоб запобігти ймовірності нещасного випадку або травми.
- Якщо гвинти банкетки ослабнуть внаслідок тривалого використання, затягніть їх за допомогою комплектного інструменту, щоб уникнути нещасного випадку або травми.
- Слідкуйте за маленькими дітьми, щоб вони не впали з задньої частини банкетки. Оскільки банкетка не має спинки, використання без нагляду може призвести до нещасного випадку або травми.

Якщо ви помітили якісь відхилення від норми

- Якщо виникла будь-яка з наведених нижче проблем, негайно вимкніть перемикач живлення та від'єднайте вилку від розетки. Після цього зверніться до сервісного персоналу Yamaha для перевірки пристрою.
 - Шнур живлення або штекер зношені чи пошкоджені.
 - Виділяється незвичний запах або дим.



УВАГА

Завжди дотримуйтесь основних запобіжних заходів, наведених нижче, щоб уникнути ризику травмування Вас чи інших осіб, пошкодження виробу чи іншого майна. Ці запобіжні заходи включають, але не обмежуються наступним:

Складання

- Збирайте виріб у належній послідовності, дотримуючись інструкцій зі складання в цьому посібнику. Крім того, регулярно затягуйте гвинти або болти. Недотримання цього може призвести до пошкодження виробу або навіть травми.
- (YDP-S55, YDP-S35) Обов'язково прикріпіть до виробу фіксуючі кронштейни проти падіння, щоб забезпечити стійкість інструмента (стор. 37). Недотримання цього може призвести до пошкодження виробу або навіть травми.

Розташування

- Не розміщуйте виріб в нестабільному положенні або в місці з надмірною вібрацією, де він може випадково впасти та спричинити травму.
- Не наближайтеся до виробу під час землетрусу. Сильне трясіння під час землетрусу може призвести до переміщення або перекидання виробу, що може призвести до пошкодження виробу або його частин і, можливо, спричинити травми
- Під час транспортування або переміщення інструмента завжди використовуйте двох або більше людей. Спроба підняти виріб самостійно може призвести до травм, наприклад до травм спини, або до падіння та розбиття виробу, що може призвести до інших травм.
- Перш ніж перемістити виріб, від'єднайте всі під'єднані кабелі, щоб запобігти пошкодженню кабелів або травмам тих, хто може об них спіткнутися.

Підключення

- Перш ніж підключати виріб до інших електронних приладів, вимкніть живлення всіх компонентів. Перш ніж увімкнути або вимкнути живлення для всіх приладів, встановіть усі рівні гучності на мінімум.
- Обов'язково встановіть гучність усіх компонентів на мінімальні рівні та поступово підвищуйте регулятори гучності під час гри на інструменті, щоб встановити потрібний рівень прослуховування.

- У виріб потрапив якийсь предмет або вода
- Під час використання виробу раптово зникає звук.
- На виробі з'являються тріщини або інші видимі пошкодження.

Користування

- Не вставляйте палець або руку в будь-які щілини на кришці клавіатури або виробі. Також подбайте про те, щоб кришка клавіатури не затиснула палець.
- Не вставляйте сторонні предмети, такі як метал або папір, у будь-які отвори чи зазори виробу. Недотримання цього може призвести до пожежі, ураження електричним струмом або несправності.
- (YDP-S55, YDP-S35) Не застосовуйте надмірну силу, закриваючи кришку клавіатури. Кришка клавіатури оснащена механізмом SOFT-CLOSE™, що повільно закриває кришку. Прикладення надмірної сили до кришки клавіатури під час її закривання може пошкодити механізм SOFT-CLOSE™ і, можливо, призвести до травмування ваших рук і пальців під кришкою, що закривається.
- Не спирайтеся на виріб і не кладіть на нього важкі предмети, а також не застосовуйте надмірну силу до кнопок, перемикачів або роз'ємів.
- Зберігайте дрібні деталі в недоступному для дітей місці. Ваші діти можуть випадково їх проковтнути.
- Не використовуйте виріб або навушники протягом тривалого періоду часу на високому або некомфортному рівні гучності, оскільки це може призвести до постійної втрати слуху. Якщо ви відчуваєте втрату слуху або дзвін у вухах, зверніться до лікаря.
- Перед очищенням пристрою вийміть вилку з розетки змінного струму. Недотримання цього може призвести до ураження електричним струмом.

Yamaha не несе відповідальності за шкоду, спричинену неправильним використанням чи модифікаціями продукту, а також за втрату чи знищення даних.

Завжди вимикайте живлення, коли інструмент не використовується.

Навіть коли перемикач [] (Режим очікування/Увімкнено) знаходиться в режимі очікування (індикатор живлення вимкнено), струм все ще надходить до інструменту на мініальному рівні.

Якщо ви не користуєтеся інструментом протягом тривалого часу, переконайтеся, що ви від'єднали шнур живлення від розетки змінного струму.

ПРИМІТКА

Щоб уникнути несправності/пошкодження продукту, пошкодження даних або іншого майна, дотримуйтеся наведених нижче вказівок.

• Користування

- Не використовуйте інструмент поблизу телевізора, радіо, стереобладнання, мобільного телефону чи інших електричних пристроїв, тому що вони можуть створювати шум.
- Коли ви використовуєте інструмент разом із додатком на своєму смарт-пристрої, (смартфон або планшет), ми рекомендуємо увімкнути «Режим польоту» на пристрої, щоб уникнути шуму, викликаного передачею даних.
- Не піддавайте інструмент впливу надмірного пилу або вібрації, а також сильного холоду або тепла (наприклад, під прямими сонячними променями, біля обігрівача або в автомобілі протягом дня), щоб запобігти ймовірності спотворення, пошкодження внутрішніх компонентів або нестабільної роботи. (Перевірений діапазон робочих температур: 5° – 40°C або 41° – 104°F.)
- Не кладіть на інструмент вінілові, пластикові чи гумові предмети, оскільки це може призвести до зміни кольору інструмента.

• Технічне обслуговування

- Під час очищення інструмента використовуйте м'яку суху/злегка вологу тканину. Не використовуйте розріджувачі фарби, розчинники, спирт, рідини для чищення або просочені хімічними речовинами серветки.
- Під час різких перепадів температури або вологості може виникнути конденсат і вода може накопичуватися на поверхні інструмента. Якщо вода залишиться, дерев'яні частини можуть поглинути воду та пошкодитися. Обов'язково негайно витріть воду м'якою тканиною.

• Збереження даних

- Деякі дані цього інструмента (стор. 31) зберігаються при вимкненні живлення. Однак збережені дані можуть бути втрачені через якийсь збій, помилку в роботі тощо.

Інформація

Про авторські права

Авторські права на «вміст»^{*1} встановлений у цьому продукті, належать корпорації Yamaha або її власнику авторських прав. За винятком випадків, передбачених законодавством про авторське право та іншими відповідними законами, наприклад копіювання для особистого використання, заборонено «відтворювати або перенаправляти»^{*2} без дозволу власника авторських прав. Використовуючи цей вміст, проконсультуйтеся з експертом з авторських прав.

Якщо ви створюєте музику або виступаєте з цим вмістом за допомогою оригінального використання продукту, а потім записуєте та розповсюджуєте її, дозвіл корпорації Yamaha не потрібен, незалежно від того, платний спосіб розповсюдження чи безкоштовний.

^{*1}: Термін «Вміст» включає у себе комп'ютерні програми, аудіодані, дані стилю акомпанементу, дані MIDI, хвилеподібні форми сигналу, дані запису голосу, музичні партитури, дані партитури тощо.

^{*2}: Фраза «Відтворити або перенаправити» включає вилучення самого вмісту цього продукту або його запис і розповсюдження без змін подібним чином.

• Про функції/дані, які входять до комплекту приладу

- Деякі з попередньо встановлених пісень були відредаговані за довжиною чи аранжуванням і можуть не збігатися з оригіналом.

• Про цей посібник

- Ілюстрації, показані в цьому посібнику, призначені лише для інструкцій.
- Windows є зареєстрованою торговою маркою Microsoft® Corporation у США та інших країнах.
- «QR Code» є зареєстрованою торговою маркою DENSO WAVE INCORPORATED.
- Назви компаній та продуктів у цьому посібнику є торговими марками або зареєстрованими торговими марками відповідних компаній.

• Налаштування

- На відміну від акустичного фортепіано, цей інструмент не потребує налаштування фахівцем (хоча висоту звучання можна налаштувати користувачем відповідно до інших інструментів). Це пояснюється тим, що висота звучання цифрових інструментів завжди зберігається ідеальною.

• Про утилізацію

- Під час утилізації цього продукту зверніться до відповідних місцевих органів влади.

Назви кнопок

Назви кнопок панелі беруться в квадратні дужки []. Крім того, слово «кнопка» пропущено в цьому посібнику (наприклад, "кнопка PLAY" позначено як [PLAY]).

Зміст

ЗАПОБІЖНІ ЗАХОДИ	4
Про Посібники	8
Аксесуари в комплекті	8
Елементи керування та роз'єми	9

Основні операції

Встановлення.....	11
Кришка клавіатури (YDP-165, YDP-145).....	11
Пюпітр (YDP-165, YDP-145).....	11
Кришка клавіатури та пюпітр (YDP-S55, YDP-S35).....	12
Увімкнення живлення.....	13
Функція автоматичного відключення.....	14
Налаштування звуків підтвердження операції.....	14
Функція обмежувача гучності.....	14
Використання навушників.....	15
Гра на фортепіано.....	16
Інтелектуальний акустичний контроль (IAC).....	16
Використання педалей.....	17
Використання функції VRM Lite	18
Зміна чутливості клавіатури	18
Використання метронома.....	19

Розширені операції

Відтворення звуків різних музичних інструментів (Тембри).....	20
Вибір Тембру	20
Прослуховування демо-пісень.....	21
Додавання варіацій до звуку (Реверберація).....	22
Транспонування висоти в півтонах	23
Точне налаштування висоти.....	23
Накладання двох голосів (режим Dual).....	24
Режим Duo	25
Відтворення Пісень та тренування.....	26
Прослуховування вбудованих Пісень.....	26
Відпрацювання партії однією рукою.....	27
Відтворення відразу з першої ноти (Quick Play)	27

Запис вашого виконання.....	28
Запис вашого виконання	28
Зміна початкових налаштувань записаної пісні	29
Видалення записаних даних.....	29
Використання з комп'ютером або смарт-пристроєм	30
Використання додатку на смарт-пристрої.....	30
Відтворення/запис аудіоданих (аудіоінтерфейс USB).....	30
Резервне копіювання даних та ініціалізація заводських налаштувань	31
Дані, що зберігаються при вимкненому живленні.....	31
Ініціалізація заводських налаштувань.....	31
Перевірка версії прошивки цього інструмента.....	31

Додаток

Вирішення проблем.....	32
Складання стійки для фортепіано.....	33
Заходи безпеки при монтажі	33
Переміщення/Встановлення.....	33
Складання YDP-165, YDP-145	34
Складання YDP-S55, YDP-S35	37
Технічні характеристики.....	40
Глосарій.....	42
Список пісень.....	43
Короткий посібник з експлуатації ... в кінці	

Дякуємо, що вибрали цифрове піаніно Yamaha.

Цей інструмент забезпечує виключно високоякісне звучання і виразну легкість гри для задоволення від виконання.

Щоб максимально використати весь потенціал та функції інструмента, уважно прочитайте цей посібник та зберігайте його у зручному місці для подальшого використання.

Про посібники

Цей інструмент має наступні посібники.

■ Включені посібники

- **Посібник користувача (ця книга)**
Пояснює, як користуватися інструментом.

■ Онлайн посібники

- **Короткий посібник з експлуатації**
Показує у вигляді діаграми функції, призначені для кнопок і клавіатури для швидкого розуміння.



https://manual.yamaha.com/mi/kb-ekb/ydp-165_s55/

- **Інструкція з підключення смарт- пристрою**
Пояснює, як підключити інструмент до смартфона чи планшета тощо.
- **Операції, пов'язані з комп'ютером**
Включає інструкції щодо підключення цього інструмента до комп'ютера та операцій, пов'язаних з перенесенням даних пісні.
- **Довідник MIDI**
Містить формат даних MIDI і діаграму реалізації MIDI, а також описи функцій MIDI, таких як MIDI-канал і налаштування локального керування.

Щоб отримати ці матеріали, перейдіть на веб-сайт **Yamaha Downloads**, а потім введіть назву моделі для пошуку потрібних файлів.

Yamaha Downloads

<https://download.yamaha.com/>

Акcesуари в комплекті

- Посібник користувача (ця книга) × 1
- “50 Classical Music Masterpieces” (нотна книга) × 1
- Картка онлайн-реєстрації продукту × 1
- Адаптер змінного струму* × 1
- Шнур живлення* × 1 (YDP-165, YDP-S55)
- Банкетка* × 1 (YDP-165, YDP-145)

* Залежно від вашого регіону може не бути включено.
Будь ласка, зверніться до свого дилера Yamaha.



Додаток для смарт-пристроїв – “Smart Pianist”

Завдяки спеціально розробленому додатку «Smart Pianist», запущеному на вашому розумному пристрої, ви можете дистанційно керувати своїм цифровим піаніно для ще більшої зручності та гнучкості. Відображаючи різні параметри на екрані, ця програма дає змогу встановлювати налаштування візуально, більш інтуїтивно. Додаткову інформацію про «Smart Pianist» можна знайти на веб-сайті Yamaha <https://www.yamaha.com/kbdapps/>

Щоб отримати інструкції щодо підключення інструмента до смарт-пристрою, перейдіть до Майстра підключення «Smart Pianist». Щоб запустити Майстер підключення, торкніться значка «☰» (Меню), розташованого у верхньому лівому куті екрана, щоб відкрити дисплей меню, а потім торкніться «Instrument» → «Start Connection Wizard».

Примітка

Цей інструмент не підтримує бездротове підключення. Виберіть «Cable» у виборі способу підключення до Smart Pianist.

Елементи керування та роз'єми

YDP-165, YDP-145

Ілюстрації на прикладі YDP-145.

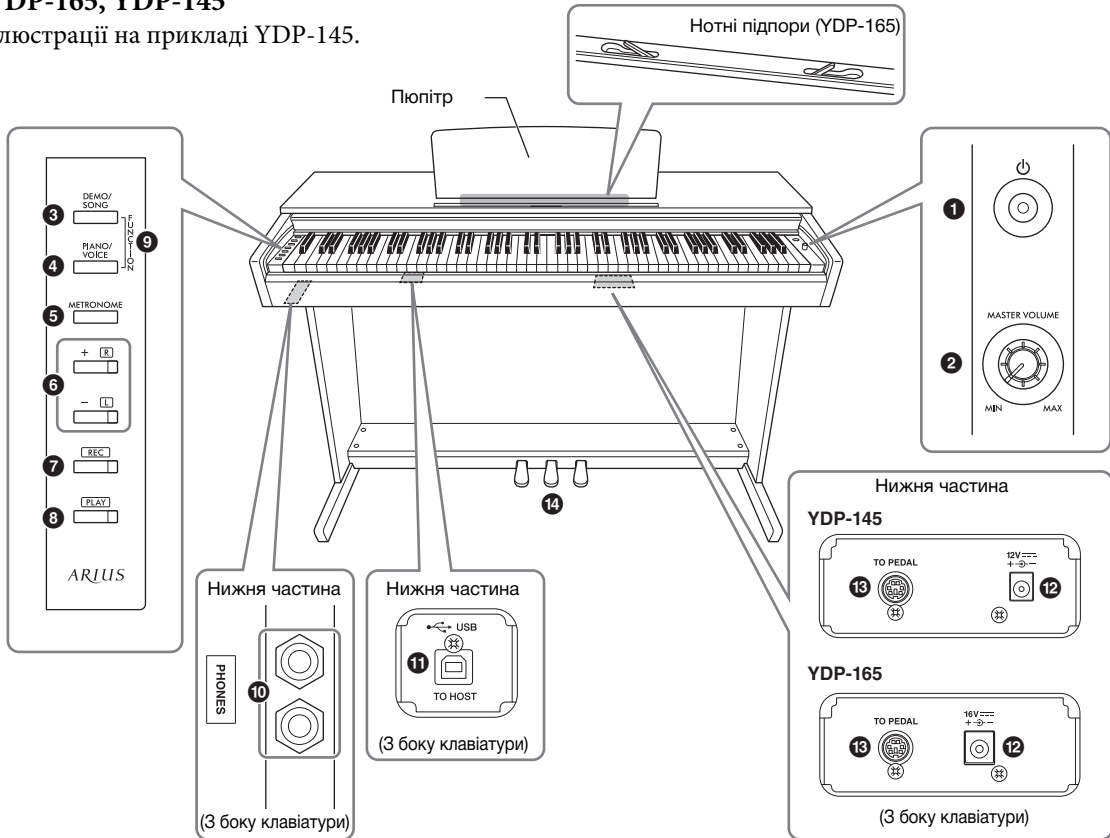

YDP-S55, YDP-S35

Ілюстрації на прикладі YDP-S55.

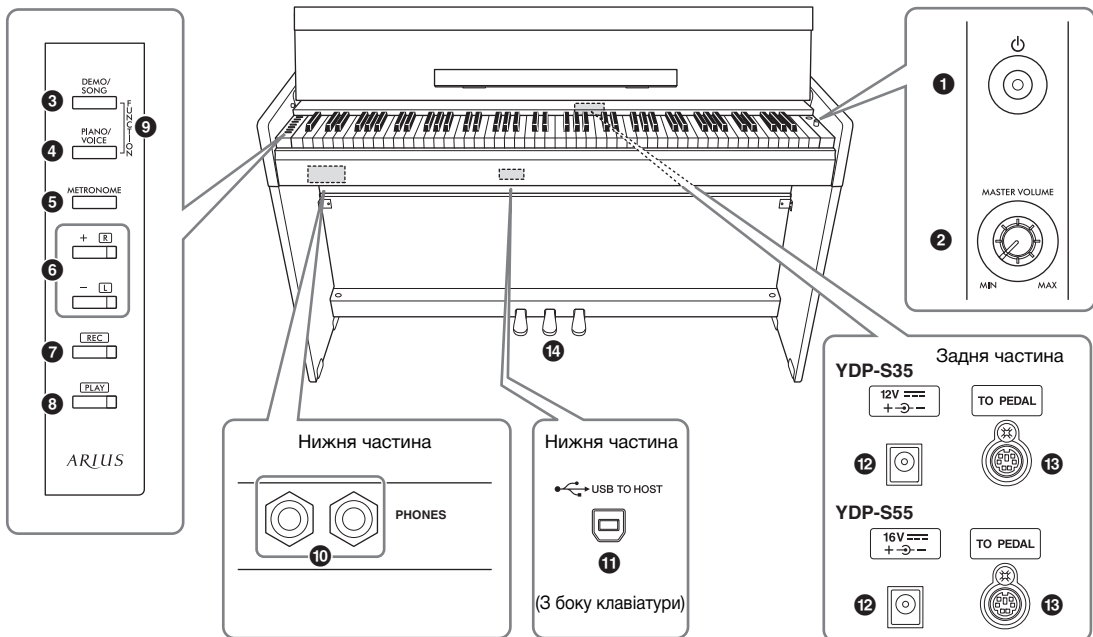

❶ [⏻] (Standby/On) перемикач..... сторінка 13
Для увімкнення живлення або переходу в режим очікування.

❷ [MASTER VOLUME] регулятор..... сторінка 14
Для регулювання загальної гучності.



⚠ УВАГА

Не використовуйте цей інструмент на високому рівні гучності протягом тривалого часу, щоб не пошкодити свій слух.

❸ [DEMO/SONG] кнопка..... сторінки 21, 26
Для відтворення демонстраційних пісень, 50-ти класичних шедеврів та пісень для уроків.

❹ [PIANO/VOICE] кнопка..... сторінки 20, 22, 24
Для вибору одного тембру, двох тембров для накладання шарів або типу реверберації.

❺ [METRONOME] кнопка сторінка 19
Для запуску або зупинки метронома.

❻ [+R], [-L] кнопки сторінки 19, 20, 26, 27

- Загалом, вони призначені для вибору наступного або попереднього тембру.
- Під час відтворення пісні вони призначені для вибору наступної або попередньої пісні та (утримуючи [PLAY]) окремого увімкнення/вимкнення партій правої та лівої руки.
- Під час відтворення метронома вони призначені для збільшення або зменшення темпу.

❼ [REC] кнопка..... сторінка 28
Для запису Вашого виконання

❽ [PLAY] кнопка..... сторінка 28
Для відтворення записаного виконання.

❾ [FUNCTION] сторінки 14, 23
Одночасне утримування [DEMO/SONG] і [PIANO/VOICE] та натискання певної клавіші дозволяє змінювати різні налаштування, зокрема функцію автоматичного вимкнення живлення, параметри транспонування тощо.

❿ [PHONES] роз'єми..... сторінка 15

Для підключення стандартних навушників.

Кронштейн для навушників (тільки YDP-165)

Ви можете підвісити навушники на цей інструмент, коли не користуєтесь ними.

Щоб отримати інструкції щодо встановлення кріплення для навушників, див. «Складання стійки для фортепіано» на сторінці 36.

Примітка

Не вішайте на кронштейн нічого, крім навушників.

Це може пошкодити інструмент або кронштейн.

⓫ [USB TO HOST] роз'єм сторінка 30
Для підключення до комп'ютера або смарт-пристрою.

⓬ DC IN роз'єм..... сторінка 13
Для підключення адаптера змінного струму.

⓭ [TO PEDAL] роз'єм сторінки 36, 39
Для підключення педального шнура.

⓮ Педалі..... сторінка 17
Для керування експресією та сустейном, як на акустичному фортепіано.

Встановлення

Кришка клавіатури (YDP-165, YDP-145)

Щоб відкрити кришку клавіатури:

Трохи підніміть кришку, потім натисніть і посуньте її до кінця.

Щоб закрити кришку клавіатури:

Посуньте кришку на себе та обережно опустіть кришку на клавіші.



ПОПЕРЕДЖЕННЯ

- Тримайте кришку обома руками, відкриваючи або закриваючи її. Не відпускайте її, аж поки вона не буде повністю відкрита або закрита. Будьте обережні, щоб не затиснути пальці (свої чи інших, особливо дітей) між кришкою та основним блоком.
- Не кладіть на кришку клавіатури предмети, наприклад аркуш металу або паперу. Дрібні предмети, розміщені на кришці, можуть потрапити всередину пристрою, коли кришка відкрита, і їх може бути майже неможливо витягнути. Це може призвести до ураження електричним струмом, короткого замикання, пожежі або інших серйозних пошкоджень приладу.

Пюпітр (YDP-165, YDP-145)

Щоб підняти пюпітр необхідно:

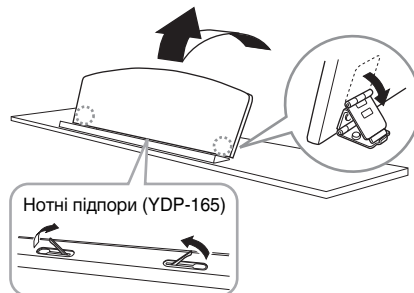

1. Потягніть пюпітр вгору та на себе до упору.
2. Опустіть дві металеві опори ліворуч і праворуч на задній частині підставки.
3. Опустіть пюпітр, щоб металеві опори зафіксувалися на місці.

(YDP-165) Нотні підпори дозволяють утримувати сторінки нотних книг на місці.

ПОПЕРЕДЖЕННЯ

Не намагайтеся використовувати пюпітр у напівпіднятому положенні. Опускаючи пюпітр, не відпускайте руки від нього, аж доки він не опуститься до кінця.

Щоб опустити пюпітр необхідно:

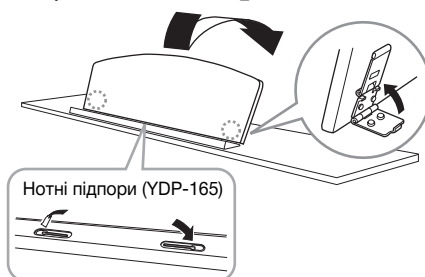

(YDP-165) Закрийте нотні підпори, якщо вони відкриті, а потім опустіть пюпітр, дотримуючись наведених нижче інструкцій.

1. Потягніть пюпітр на себе до упору.
2. Підніміть дві металеві опори ліворуч і праворуч на задній частині підставки.
3. Обережно опустіть пюпітр назад, поки він не опуститься повністю.

Кришка клавіатури та пюпітр (YDP-S55, YDP-S35)

⚠ ПОПЕРЕДЖЕННЯ

Тримайте кришку обома руками, відкриваючи або закриваючи її. Не відпускайте її, аж поки вона не буде повністю відкрита або закрита. Будьте обережні, щоб не затиснути пальці (свої чи інших, особливо дітей) між кришкою та основним блоком.

Відкриття кришки клавіатури

1. Тримайте двома руками за край кришки клавіатури, потім повільно відкрийте (підніміть) її.
2. Складіть передню частину кришки клавіатури.



⚠ ПОПЕРЕДЖЕННЯ

Будьте обережні, щоб не зачепити пальці, відкриваючи кришку.

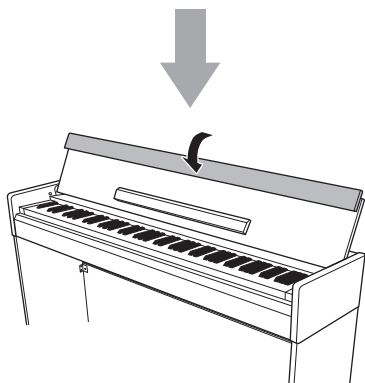

3. Розгорніть підставку для нот.

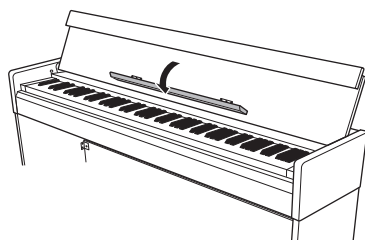

Закриття кришки клавіатури

1. Згорніть підставку для нот.
2. Розкладіть передню частину кришки клавіатури.
3. Тримайте двома руками за край кришки клавіатури, потім повільно закрийте (опустіть) її.

Кришка клавіатури оснащена спеціальним механізмом SOFT-CLOSE™, який повільно закриває кришку.

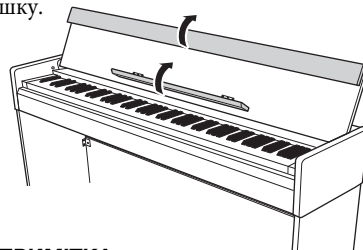

ПРИМІТКА

Перш ніж закривати кришку, обов'язково складіть підставку для нот та розгорніть передню частину кришки клавіш.



⚠ ПОПЕРЕДЖЕННЯ

Будьте обережні, щоб не зачепити пальці, закриваючи кришку.

⚠ ПОПЕРЕДЖЕННЯ

Не прикладайте надмірних зусиль, закриваючи кришку клавіатури. Прикладення надмірної сили до кришки під час її закривання може пошкодити механізм SOFT-CLOSE™ і, можливо, призвести до травмування ваших рук і пальців під кришкою, що закривається.

Увімкнення живлення

1. Підключіть штекери блока живлення в порядку, показаному на малюнку.

YDP-165, YDP-S55



Форма штепсельної вилки та розетки залежить від регіону.

YDP-145, YDP-S35

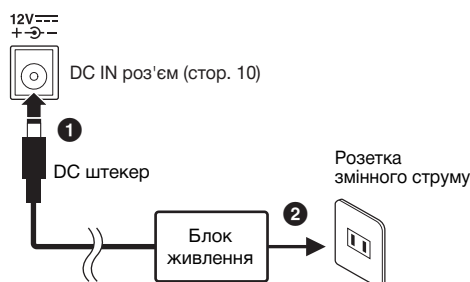

Під час від'єднання адаптера змінного струму дотримуйтесь порядку, показаного вище, у зворотній послідовності.

⚠ УВАГА

- Використовуйте лише вказаний адаптер (стор. 41). Використання інших адаптерів може призвести до непоправної шкоди як адаптера, так і інструменту.
 - Під час встановлення виробу переконайтеся, що розетка змінного струму, яку ви використовуєте, легко доступна. Якщо виникли проблеми або несправність, негайно вимкніть живлення та від'єднайте вилку від розетки.
 - При використанні адаптера змінного струму зі змінною вилкою,
 - Переконайтеся, що вилка підключена до адаптера змінного струму.
- Використання штепсельної вилки окремо від адаптера може призвести до ураження електричним струмом або пожежі.
- Якщо вилка випадково була виїнята із адаптера змінного струму:

ніколи не торкайтеся металевої частини під час підключення штекера. Щоб уникнути ураження електричним струмом, короткого замикання або пошкодження, стежте за тим, щоб між адаптером змінного струму та вилкою не було пилу.



Форма штепсельної вилки та розетки залежить від регіону.

2. Поверніть регулятор [MASTER VOLUME] у положення «MIN».

3. Натисніть перемикач [ϕ] (Standby/On) щоб увімкнути живлення.

Індикатори на кнопках зліва від клавіатури загоряться, і коли вони згаснуть, інструмент запуститься.

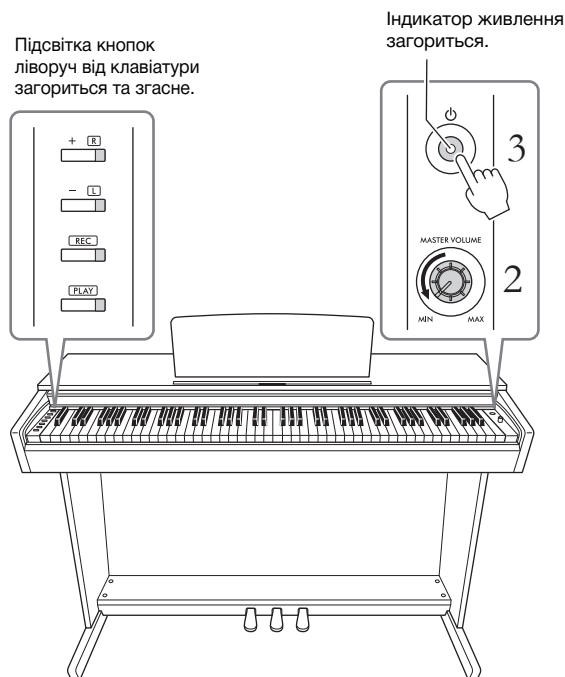

4. Затисніть перемикач [ϕ] (Standby / On) на 1 секунду, щоб вимкнути живлення.

Індикатор живлення згасне.

⚠ ПОПЕРЕДЖЕННЯ

Навіть коли перемикач [ϕ] (Standby/On) знаходиться в режимі очікування, струм все ще надходить до приладу на мініальному рівні. Якщо інструмент не буде використовуватися протягом тривалого періоду часу, обов'язково від'єднайте шнур живлення від розетки змінного струму.

ПРИМІТКА

Під час увімкнення живлення натискайте лише перемикач [ϕ] (Standby/On). Будь-які інші операції, такі як натискання клавіш, кнопок або педалей, можуть призвести до несправності інструмента.

Функція автоматичного вимкнення

Щоб запобігти непотрібному споживанню електроенергії, ця функція автоматично вимикає живлення, якщо інструмент не використовується протягом 30 хвилин.

Налаштування за замовчуванням: увімкнено

Вимкнення функції Auto Power Off (простий метод)

Утримуючи натиснутою клавішу A-1 (найнижча клавіша), натисніть перемикач [Φ] (Режим очікування/Увімкнення), щоб увімкнути інструмент. Індикатор [REC] блимає тричі, що означає, що функцію автоматичного вимкнення деактивовано.

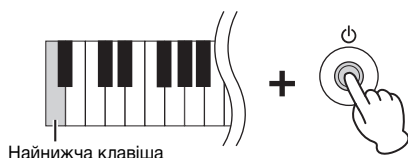

Найнижча клавіша

Перемикання функції автоматичного вимкнення живлення (увімкнення/вимкнення)

Утримуючи одночасно [DEMO/SONG] і [PIANO/VOICE], натисніть клавішу A#0, щоб увімкнути функцію автоматичного вимкнення живлення, або клавішу A0, щоб вимкнути її.



Найнижча клавіша

Налаштування звуків підтвердження операції

При зміні налаштувань за допомогою комбінації кнопок і клавіш, лунає звуковий сигнал (увімкнення, вимкнення, клацання, введення значення темпу). Цей звук підтвердження можна увімкнути (on) або вимкнути (off) за бажанням.

Налаштування за замовчуванням: увімкнено

Увімкнення/вимкнення звуків підтвердження операції

Утримуючи [DEMO/SONG] і [PIANO/VOICE] одночасно натисніть клавішу A#-1, щоб увімкнути звуки, або клавішу A-1, щоб вимкнути звуки.

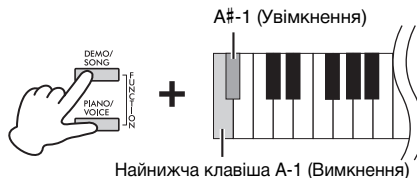

Найнижча клавіша A-1 (Вимкнення)

Функція обмежувача гучності (Volume Limiter)

Коли ця функція увімкнена, загальна гучність не збільшується, навіть якщо регулятор [MASTER VOLUME] повернутий вправо від центру. Максимальна гучність нижча, ніж коли ця функція не використовується, тому ви можете захистити слух під час використання навушників або запобігти виходу гучного звуку з динаміків.

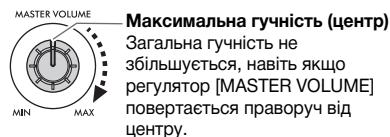

Максимальна гучність (центр)

Загальна гучність не збільшується, навіть якщо регулятор [MASTER VOLUME] повертається праворуч від центру.

Налаштування за замовчуванням: вимкнено

Налаштування увімкнення/вимкнення обмежувача гучності

Утримуючи [DEMO/SONG] і [PIANO/VOICE] одночасно натисніть клавішу F#6, щоб увімкнути функцію, або клавішу F6, щоб вимкнути функцію.

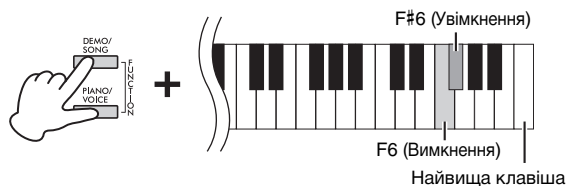

F#6 (Увімкнення)

F6 (Вимкнення)

Найвища клавіша

ПРИМІТКА

Якщо під час вимкнення цієї функції регулятор [MASTER VOLUME] повернути вправо від центру, можуть виникати гучні звуки. Переконайтеся, що регулятор повернуто вліво від центру, а потім вимкніть цю функцію.

Використання навушників

Оскільки цей інструмент оснащений двома роз'ємами [PHONES], ви можете підключити два комплекти стандартних стереонавушників. Якщо ви використовуєте лише один комплект навушників, вставте штекер у будь-яке із гнізд. Це автоматично вимкне динаміки відповідно до налаштувань за замовчуванням.



⚠ УВАГА

Не використовуйте навушники на високій гучності протягом тривалого періоду часу; це може призвести до втрати слуху.

ПРИМІТКА

Якщо ви використовуєте перехідник, обов'язково вийміть його, від'єднуючи навушники. Якщо перехідник залишити підключеним, з динаміків інструмента не виходитиме звук.

Налаштування ввімкнення/вимкнення динаміків

Ви можете встановити, чи завжди звук цього інструмента буде виводитися через вбудований динамік чи ні. Утримуючи одночасно [DEMO/SONG] і [PIANO/VOICE], натисніть одну з клавіш F5 – G5.



Налаштування за замовчуванням: Стандартно

Вимкнено (F5 клавіша)	Динамік не звучатиме.
Увімкнено (F#5 клавіша)	Динамік завжди звучатиме незалежно від того, підключені навушники чи ні.
Стандартно (G5 клавіша)	Динамік звучатиме лише в тому випадку, якщо навушники не підключені.

Відтворення природного відчуття відстані (Stereophonic Optimizer)

Стерефонічний оптимізатор (Stereophonic Optimizer) дає вам відчуття, що ви граєте на справжньому акустичному фортепіано, навіть якщо ви використовуєте навушники. Зазвичай звук що виходить із навушників, звучить дуже близько до ваших вух. Однак ефект Stereophonic Optimizer відтворює натуральну природню відстань або відчуття фізичного простору між вашими вухами та інструментом, як під час гри на акустичному піаніно.

Налаштування за замовчуванням: Увімкнено

Утримуючи [PIANO/VOICE], натисніть клавішу F#3, щоб увімкнути цю функцію, або клавішу F3, щоб вимкнути її.

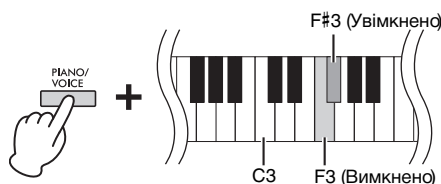

ПРИМІТКА

Стерефонічний оптимізатор (Stereophonic Optimizer) впливає лише на тембри фортепіано (стор. 20).

Гра на фортепіано

Інтелектуальний акустичний контроль | Intelligent Acoustic Control (IAC)

IAC – це функція, яка автоматично налаштовує та контролює якість звучання відповідно до загальної гучності інструмента. IAC Control діє лише на виході динаміків інструмента або навушників. Навіть коли гучність низька, це дає змогу розбірливо чути як низькі, так і високі звуки. Особливо стане у пригоді при використанні навушників: навантаження на вуха зменшується без надмірного збільшення загальної гучності.

Щоб увімкнути/вимкнути функцію IAC:

Утримуючи одночасно [DEMO/SONG] і [PIANO/VOICE], натисніть клавішу C#2, щоб увімкнути функцію, або клавішу C2, щоб вимкнути функцію.



Щоб налаштувати глибину ефекту IAC:

Утримуючи одночасно [DEMO/SONG] і [PIANO/VOICE], натисніть клавішу D2, щоб зменшити значення, або клавішу E2, щоб збільшити його.



Чим вище значення, тим чіткіше чутні низькі та високі звуки при нижчих рівнях гучності.

Налаштування за замовчуванням:
Увімкнено

Діапазон налаштування:
-3 – +3

Налаштування за замовчуванням:
0

Використання педалей

Демпферна педаль/Педаль сустейну (праворуч)

Коли ви натискаєте демпферну педаль, ноти, які ви граєте, мають більш тривалий сустейн. Коли ви вибираєте тембр фортепіано, натискання демпферної педалі також активує функцію VRM Lite (стор. 18), щоб точно відтворити унікальний резонанс струн акустичного рояля. Крім того, цей інструмент має функцію Half-pedal для точного, виразного контролю сустейну.

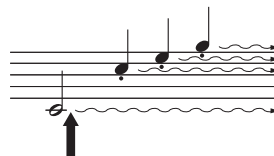

Коли ви натискаєте тут демпферну педаль, усі ноти, які ви зіграєте перед відпусканням педалі, матимуть довший сустейн.

ПРИМІТКА

Якщо педалі не працюють, можливо, штекер шнура педалі не підключений. Надійно вставте штекер шнура педалі у відповідне гніздо (стор. 39).

Функція напівпедалі (Half-pedal)

Ця функція дозволяє змінювати тривалість сустейну в залежності від того, наскільки глибоко натиснута педаль. Чим далі ви натискаєте педаль, тим сильніше зберігається звук. Наприклад, якщо ви натискаєте педаль демпфера і всі ноти, які ви відтворюєте, звучать трохи тьмяно й голосно із занадто великим сустейном, ви можете відпустити педаль наполовину або вище, щоб зменшити сустейн (та тьмяність).

Педаль Sostenuato (центральна)

Якщо ви зіграєте ноту або акорд на клавіатурі та натиснете педаль sostenuato, утримуючи ноту(и), ці ноти будуть "утримуватися", доки утримується педаль. Усі наступні ноти не матимуть цього ефекту.

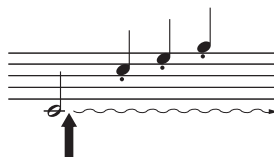

Коли ви натискаєте тут педаль sostenuato, утримуючи ноту, взята нота буде триматися, аж поки ви тримаєте педаль.

Поки утримується педаль sostenuato, голоси органу та струнних (стор. 20) звучатимуть безперервно без загасання після відпускання клавіш.

Soft педаль (ліва)

Ліва педаль зменшує гучність і трохи змінює тембр нот, що відтворюються після натискання педалі. При натисканні ліва педаль не вплине на ноти, які вже відтворюються.

Майте на увазі, що ця функція педалі може бути змінена залежно від обраного тембру.

Коли вибраний тембр Jazz Organ (стор. 20), натискання лівої педалі перемикає між швидким/повільним обертанням поворотного динаміка.

Коли вибраний тембр Vibraphone (стор. 20), ліва педаль вмикає та вимикає ефект вібрато.

Використання функції VRM Lite

Технологія VRM (Моделювання віртуального резонансу або Virtual Resonance Modeling) Lite, представлена в цьому інструменті, точно відтворює витончений резонанс струн, використовуючи віртуальний музичний інструмент (фізичне моделювання), і робить звук більш схожим на звук справжнього акустичного піаніно. Оскільки миттєвий резонанс створюється в реальному часі відповідно до стану клавіатури або педалі, ви можете виразно варіювати звучання, змінюючи час натискання клавіш, а також час і глибину натискання на педаль. Ця функція впливає лише на тембри фортепіано (стор. 20).

Щоб увімкнути/вимкнути VRM Lite:

Утримуючи [PIANO/VOICE], натисніть клавішу C#3, щоб увімкнути функцію, або клавішу C3, щоб вимкнути функцію.

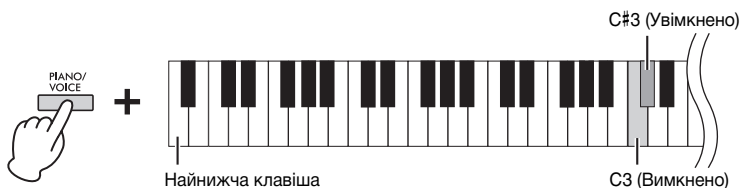

Налаштування за замовчуванням:

Увімкнено

Зміна чутливості до натискання

Ви можете налаштувати чутливість клавіатури до натискання (як звук реагує на вашу манеру гри). Цей параметр не змінює вагу клавіатури.

Утримуючи [PIANO/VOICE], натисніть одну з клавіш C6 – D#6.

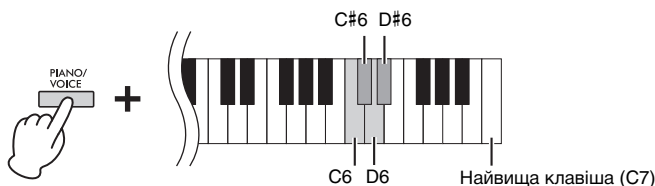

ПРИМІТКА

Цей параметр вимкнено для деяких тембрів, наприклад звуку органу.

Налаштування за замовчуванням:

C#6 (Medium)

Список значень чутливості до дотику

Нота	Чутливість клавіатури	Опис
C6	Делікатна (Soft)	Забезпечує відносно велику гучність навіть при слабкій силі гри.
C#6	Середня (Medium)	Стандартна чутливість до натискання.
D6	Жорстка (Hard)	Потрібне сильне натискання для отримання великої гучності.
D#6	Фіксована (Fixed)	Рівень гучності буде однаковим незалежно від того, наскільки сильно ви граєте на клавішах.

Використання метронома

Функція метронома дуже зручна та корисна для вправ з точним темпом.

1. Натисніть [METRONOME], щоб запустити метроном.
2. Натисніть [METRONOME], щоб зупинити метроном.

Налаштування метронома

Утримуючи [METRONOME], натисніть одну з виділених клавіш (показаних нижче) або [+R]/[-L], щоб встановити параметр метронома.

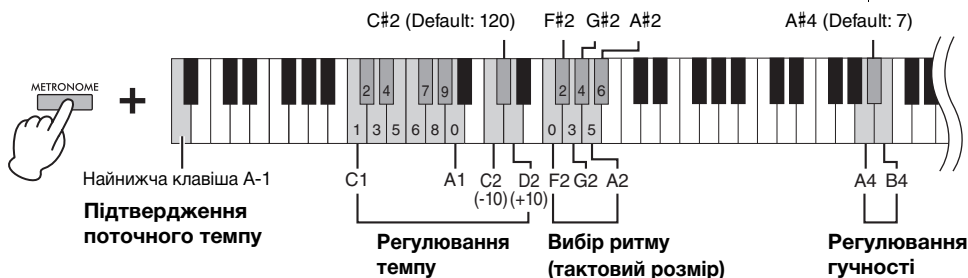

Голосове підтвердження поточного значення темпу (англійською мовою)

Утримуючи [METRONOME], натисніть клавішу A-1 (найнижча клавіша).

Adjusting the Tempo

Темп метронома можна встановити від 5 до 280 ударів на хвилину.

• Щоб збільшити або зменшити значення на 1:

Утримуючи [METRONOME], натисніть [+R], щоб збільшити, або [-L], щоб зменшити. Під час відтворення метронома натисніть [+R], щоб збільшити, або [-L], щоб зменшити.

• Щоб збільшити або зменшити значення на 10:

Утримуючи [METRONOME], натисніть клавішу D2, щоб збільшити, або клавішу C2, щоб зменшити.

• Щоб вказати числове значення:

Утримуючи [METRONOME], натискайте по черзі відповідні клавіші C1 – A1. Якщо вказати три цифри або відпустити [METRONOME] після введення однієї чи двох цифр, значення буде введене.

• Скидання до значення за замовчуванням (120)

Утримуючи [METRONOME], одночасно натисніть [+R] і [-L] або натисніть клавішу C#2. Під час відтворення метронома натисніть [+R] і [-L] одночасно.

Вибір ритму (тактового розміру)

Утримуючи [METRONOME], натисніть одну з клавіш F2 – A#2. Перший удар підкреслюється звуком дзвоника, а решта — клацаннями. Налаштування за замовчуванням – 0 (F2). У цьому налаштуванні клацання звучать у всіх тактах.

Регулювання гучності

Утримуючи [METRONOME], натисніть клавішу B4, щоб збільшити гучність, або клавішу A4, щоб зменшити. Щоб скинути налаштування за замовчуванням, натисніть клавішу A#4, утримуючи [METRONOME].

ПРИМІТКА

При натисканні відповідної клавіші зчитується числове значення. Якщо введене значення виходить за межі діапазону налаштувань, воно буде проігнороване.

Клавіша	Тактовий розмір
F2	0 (без акценту)
F#2	2
G2	3
G#2	4
A2	5
A#2	6

Діапазон налаштування:
1 – 10

Налаштування за замовчуванням:
7 (A#4)

Відтворення звуків різних музичних інструментів (Тембри/Voices)

Вибір тембру

Щоб вибрати «CFX Grand»:

Просто натисніть [PIANO/VOICE].

Щоб вибрати інший тембр:

Після натискання [PIANO/VOICE] натисніть [+R] або [-L], щоб вибрати наступний або попередній тембр.

Щоб вибрати конкретний тембр:

Утримуючи [PIANO/VOICE], натисніть одну з клавіш C1 – A1. Щоб дізнатися більше про те, який тембр призначено кожній клавіші, дивись список нижче.

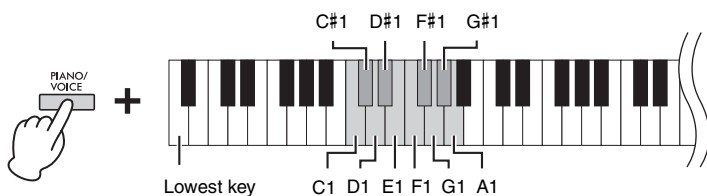

ПРИМІТКА

Щоб почути характеристики тембрів, відтворіть демонстраційні пісні (стор. 21).

Список Тембрів

Клавіша	Назва тембру	Опис тембру
C1	CFX Grand*	Флагманський концертний рояль Yamaha CFX з широким динамічним діапазоном для максимально виразного звучання. Підходить для виконання в будь-якому музичному жанрі та стилі.
C#1	Mellow Grand*	Звучання рояля з м'яким і теплим тембром. Чудово підходить для виконання балад.
D1	Pop Grand*	Яскравий звук фортепіано. Добре підходить для експресивної гри та «прорізання» крізь звучання інших інструментів в ансамблі.
D#1	Stage E.Piano	Звук електричного фортепіано з особливими металевими пластинами-камертонами «зубцями». М'який тон, коли грають легко, і агресивний тон, коли грають жорстко.
E1	DX E.Piano	Звук електронного фортепіано, створений за допомогою FM синтезу. Добре підходить для стандартної популярної музики.
F1	Harpsichord	Характерний інструмент для музики бароко. Оскільки клавесин використовує щипкові струни, в нього немає реакції на силу дотику. Однак при відпусканні клавіш лунає характерний додатковий звук.
F#1	Vibraphone	На вібрафоні грають особливими паличками з м'якими наконечниками. Чим інтенсивніше ви граєте, тим більш металевим стає тон.
G1	Pipe Organ	Це типовий звук духового органу (8' + 4' + 2'). Добре підходить для духовної музики періоду бароко.
G#1	Jazz Organ	Впізнаваний звук електричного органу типу «tonewheel». Часто звучить у джазі та рок-музиці.
A1	Strings	Стерео звучання повномасштабного струнного ансамблю із реалістичною реверберацією. Спробуйте поєднати цей тембр з фортепіано в режимі Dual.

*Тембри фортепіано. (Piano Voices)

Прослуховування демонстраційних пісень

Для кожного з тембрів інструмента надаються спеціальні індивідуальні демонстраційні пісні.

1. Натисніть [DEMO/SONG], щоб почати відтворення.

Почнеться відтворення демонстраційної пісні для поточного тембру. Під час відтворення індикатор [PLAY] блимає в поточному темпі.

Починаючи з вибраної пісні, відтворення демонстраційних пісень продовжиться. Після останньої демонстраційної пісні послідовність повертається до першої демонстраційної пісні й повторюється, доки ви її не зупините. Щоб перейти до певної демонстраційної пісні, одночасно утримуйте [DEMO/SONG], а потім натисніть і утримуйте одну з клавіш C1-A1.

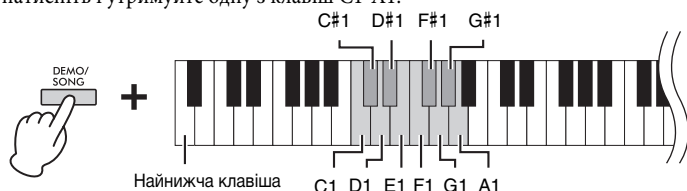

Щоб відтворити вибрану демонстраційну пісню кілька разів:

Утримуючи [DEMO/SONG], натисніть і утримуйте одну з клавіш C1-A1. Сигнал підтвердження операції (стор. 14) звучить двічі, і демонстраційну пісню можна відтворювати повторно.

Щоб змінити демонстраційну пісню під час відтворення:

Натисніть [+R] або [-L], щоб перейти до наступної або попередньої демонстраційної пісні. Якщо ви перейдете на наступну або попередню демонстраційну пісню під час режиму повтору, ця демонстраційна пісня також буде відтворюватися повторно.

2. Натисніть [DEMO/SONG] або [PLAY], щоб зупинити відтворення. Індикатор [PLAY] згасне.

Список демо-пісень

Клавіша	Назва тембру	Назва пісні/композиції	Композитор
C1	CFX Grand	Valse No.2 As dur op.34-1 "Valse Brillante"	Ф. Ф. Шопен
C#1	Mellow Grand	The Nutcracker Medley	П. І. Чайковський
D1	Pop Grand	Original	—
D#1	Stage E.Piano	Original	—
E1	DX E.Piano	Original	—
F1	Harpsichord	Concerto a cembalo obbligato, 2 violini, viola e continuo No.7, BWV 1058	Й. С. Бах
F#1	Vibraphone	Original	—
G1	Pipe Organ	Herr Christ, der ein'ge Gottes-Sohn, BWV 601	Й. С. Бах
G#1	Jazz Organ	Original	—
A1	Strings	Original	—

Довжина та фактичний зміст демонстраційних пісень (за винятком оригінальних пісень) можуть відрізнятися від оригінальних композицій. Оригінальні демонстраційні пісні є оригіналами Yamaha (© Yamaha Corporation).

ПРИМІТКА

Якщо ви хочете змінити темп відтворення, див. сторінку 19.

Додавання варіацій до звуку (реверберація)

Цей інструмент має кілька типів реверберації, які додають більшу глибину та виразність звуку, щоб створити реалістичну акустичну атмосферу. Відповідний тип і глибина реверберації викликаються автоматично, коли ви вибираєте кожен з тембрів і кожну з пісень. Тому вам немає потреби власноруч вибирати тип реверберації; однак ви можете змінити його за бажанням.

Щоб вибрати тип реверберації:

Утримуючи [PIANO/VOICE], натисніть одну з клавіш C2 – E2.

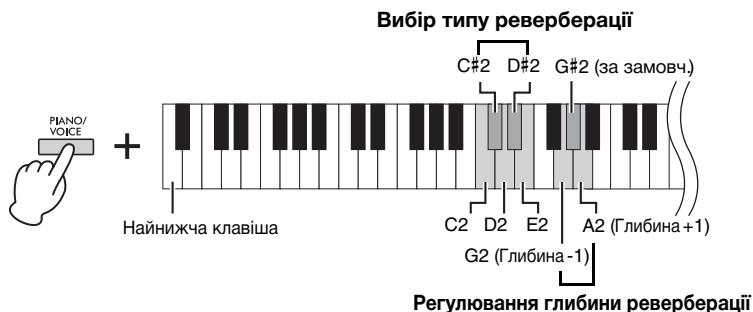

ПРИМІТКА

У подвійному режимі, або Dual Mode (стор. 24) автоматично призначається оптимальний тип реверберації для комбінації тембрів.

Список типів реверберації

Клавіша	Тип реверберації	Опис
C2	Recital Hall	Імітує чистий звук реверберації, який ви можете почути в концертному залі середнього розміру для фортепіанних концертів.
C#2	Concert Hall	Імітує яскраве та пишне звучання реверберації, яке можна почути у великому концертному залі для оркестрових виступів.
D2	Chamber	Підходить для відтворення камерної музики; імітує інтимний звук реверберації, який ви почуєте в просторій кімнаті, наприклад, для концертів класичної музики.
D#2	Club	Імітує яскравий звук реверберації, який ви почули б у залі з живою музикою або в джаз-клубі.
E2	Off	Ефект не застосовується.

Щоб налаштувати глибину реверберації:

Чим вище значення, тим більше глибина, а чим менше значення, тим менша глибина.

Утримуючи [PIANO/VOICE], натисніть клавішу G2, щоб зменшити значення на 1, або клавішу A2, щоб збільшити значення на 1.

Утримуючи натиснутою [PIANO/VOICE], натисніть клавішу G#2, щоб скинути глибину реверберації до значення за замовчуванням, яке є найбільш підходящим значенням для поточного тембру.

Діапазон налаштування:

0 (без ефекту) –
20 (максимальна глибина)

Транспонування висоти в півтонах

Ви можете зміщувати висоту звучання всієї клавіатури вгору або вниз по півтонах, щоб полегшити гру у складних тональностях або легко підлаштувати стрій клавіатури до діапазону співака чи інших інструментів. Наприклад, якщо вибрано «+5», відтворення клавіші До (C) створює висоту ноти Фа (F), дозволяючи відтворити пісню у фа-мажорі, так якщо б вона була у до мажорі.

Щоб транспонувати висоту звуку вниз:

Утримуючи одночасно натиснуті [DEMO/SONG] і [PIANO/VOICE], натисніть клавішу між F#2 (-6) і B2 (-1).

Щоб транспонувати висоту звуку вгору:

Утримуючи одночасно натиснуті [DEMO/SONG] і [PIANO/VOICE], натисніть клавішу між C#3 (+1) і F#3 (+6).

Щоб відновити нормальну висоту:

Утримуючи одночасно натиснутими [DEMO/SONG] і [PIANO/VOICE], натисніть клавішу C3.



ПРИМІТКА

Налаштування транспозиції впливає не лише на висоту звучання клавіатури, але й на висоту відтворення пісні (стор. 26). Налаштування транспозиції для клавіатури та пісні не можна встановити незалежно.

Точне налаштування висоти

Ви можете точно налаштувати висоту звуку всього інструмента з кроком приблизно 0,2 Гц. Це дозволяє точно підібрати висоту звуку клавіатури до звуку інших інструментів або ансамблів.

Щоб налаштувати вище (з кроком приблизно 0,2 Гц):

Натисніть і утримуйте [DEMO/SONG] і [PIANO/VOICE] одночасно і натисніть [+R].

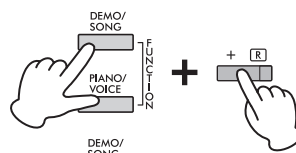

Щоб налаштувати нижче (з кроком приблизно 0,2 Гц):

Натисніть і утримуйте [DEMO/SONG] і [PIANO/VOICE] одночасно і натисніть [-L].

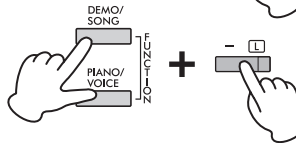

Щоб встановити звучання на 442,0 Гц:

Натисніть і утримуйте [DEMO/SONG] і [PIANO/VOICE] одночасно, і натисніть клавішу C#1.



Щоб відновити висоту за замовчуванням (440,0 Гц):

Утримуючи одночасно [DEMO/SONG] і [PIANO/VOICE], одночасно натисніть [+R] і [-L]. Крім того, ви можете натиснути клавішу C1, утримуючи одночасно [DEMO/SONG] і [PIANO/VOICE].

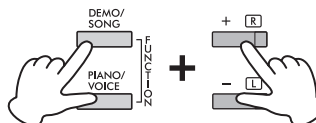

Гц (герц)

Ця одиниця виміру відноситься до частоти звуку і представляє кількість коливань звукової хвилі за секунду.

Діапазон налаштування:

414.8 – 466.8 Гц

Налаштування за замовчуванням:

A3 = 440.0 Гц

Накладання двох тембрів (режим Dual)

Ви можете накладати два тембри і відтворити їх одночасно, щоб створити більш насичений текстурний звук.

1. Увімкнення режиму Dual.

Утримуючи натиснутою [PIANO/VOICE], одночасно утримуйте дві клавіші між C1 і A1, щоб вибрати два бажаних тембри. Щоб отримати інформацію про те, які тембри призначені клавішам, див. «Список тембрів» (стор. 20).



Тембр, призначений для нижньої клавіші, буде позначено як Тембр 1, а Тембр, призначений для вищої клавіші, буде позначений як Тембр 2. Не можна призначити один і той же тембр як Тембру 1, так і Тембру 2 одночасно в режимі Dual.

Щоб перемістити (зсунути) октаву для кожного тембру:

Утримуючи [PIANO/VOICE], натисніть одну з клавіш F5 – G5 або A5 – B5, як показано на малюнку нижче. Наприклад, якщо двічі натиснути клавішу B5, утримуючи [PIANO/VOICE], тембр 1 зміщується на дві октави вгору. Щоб відновити налаштування за замовчуванням, одночасно утримуйте [PIANO/VOICE] і натисніть клавішу A#5 для тембру 1 або клавішу F#5 для тембру 2.

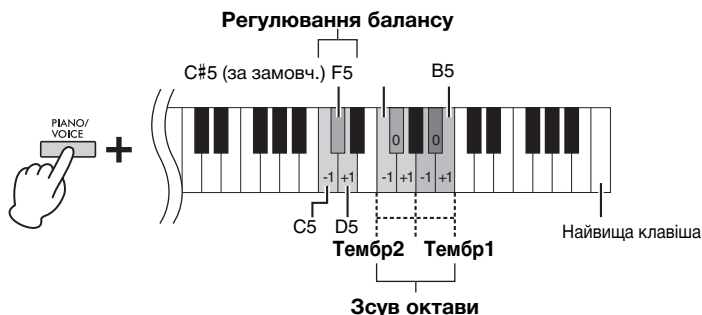

Щоб відрегулювати баланс між двома тембрами:

Утримуючи [PIANO/VOICE], натисніть клавішу C5, щоб зменшити значення, або клавішу D5, щоб збільшити. Коли значення встановлено на «0», рівні гучності двох тембрів повертаються до відповідних налаштувань за замовчуванням. Налаштування нижче «0» збільшують гучність Тембру 2, тоді як налаштування вище «0» збільшують гучність Тембру 1 по відношенню один до іншого.

2. Щоб вийти з режиму Dual, натисніть [PIANO/VOICE].

ПРИМІТКА

Режими Dual і Duo (стор. 25) не можна увімкнути одночасно.

Діапазон налаштування:

-2 – 0 – +2

Діапазон налаштування:

-6 – (за замовчуванням) – +6

Налаштування за замовчуванням:

Відрізняється залежно від комбінації тембрів.

Виконання в режимі Duo

Ця функція дає змогу двом різним гравцям одночасно грати на інструменті: одному ліворуч, а іншому праворуч, в одному діапазоні октав.

1. Утримуючи [PIANO/VOICE], одночасно натисніть [+R] і [-L], щоб увімкнути режим Duo.

Клавіатура буде поділена на дві секції, а клавіша E3 є точкою розділення.

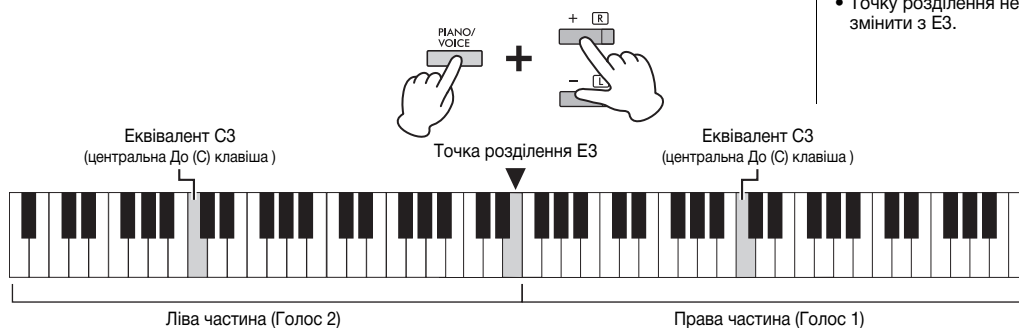

ПРИМІТКА

- На праву та ліву частини не можна призначити різні тембри.
- Точку розділення не можна змінити з E3.

2. Одна людина може грати на лівій частині клавіатури, а інша – на правій.

Щоб зсунути октаву для кожної секції:

Та ж операція, що й у режимі Dual (стор. 24).

У режимі Duo ліва частина призначається Голосу 2, а права частина — Голосу 1.

Щоб налаштувати баланс гучності між двома секціями клавіатури:

Та ж операція, що й у Dual (стор. 24).

Налаштування нижче «0» збільшують гучність лівого голосу (Голос 2), тоді як налаштування вище «0» збільшують гучність правого голосу по відношенню до іншого.

Функція педалі в режимі Duo

- Демпферна (права) педаль: застосовує сустейн до правої частини.
- Педаль Sostenuto (середня): застосовує сустейн до обох секцій.
- Soft (ліва) педаль: застосовує сустейн до лівої частини.

Щоб вибрати тип Duo:

Ви можете налаштувати спосіб випромінення звуку з динаміків.

- **Відокремлено:** звук лівої секції лунає з лівого динаміка, а звук правої секції – з правого динаміка.
- **Збалансовано:** звук обох секцій видається з обох динаміків у природному балансі.

Утримуючи [PIANO/VOICE], натисніть клавішу A4 або A#4, щоб змінити налаштування.



Діапазон налаштування:

-2 – 0 – +2

Діапазон налаштування:

-6 – 0 – +6

ПРИМІТКА

Спосіб виведення звуку з навушників такий самий, як і для вибраного типу Duo.

ПРИМІТКА

- Якщо клавіатура працює в режимі Dual, увімкнення Duo вимкне Dual режим. Тембр 1 буде використаний як тембр всієї клавіатури.
- У режимі Duo ефект VRM Lite не активний. Якщо для типу Duo встановлено значення «Відокремлено», реверберация та Stereophonic Optimizer деактивуються.

Налаштування за замовчуванням:

Відокремлено

3. Щоб вийти з режиму Duo, утримуючи [PIANO/VOICE], одночасно натисніть [+R] і [-L].

Відтворення Пісень та тренування

Прослуховування попередньо встановлених пісень

На додаток до демонстраційних пісень, для вашого задоволення від прослуховування надаються попередньо встановлені пісні (50 шедеврів класичної музики та пісень-вправ).

1. Знайдіть номер Пісні та Нотну книгу, яку потрібно відтворити.

Щоб отримати докладнішу інформацію про номер пісні та Нотну книгу, зверніться до розділа Список Пісень (стор. 43) або Короткого посібника з Експлуатації (стор. 48).

2. Утримуючи [DEMO/SONG], натисніть одну з клавіш C0–G#0, щоб обрати потрібну Пісню з Нотної книги.

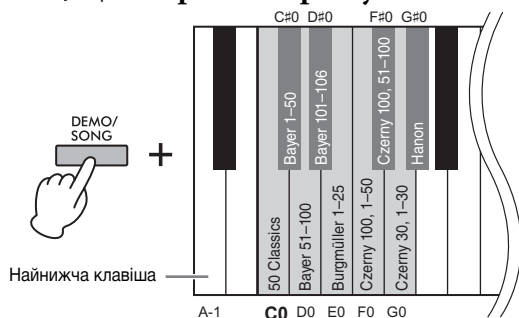

3. Утримуючи [DEMO/SONG], натисніть одну з клавіш C2–C#6, щоб почати відтворення.

Номер кожної вбудованої пісні фортепіано призначений клавішам C2–C#6.

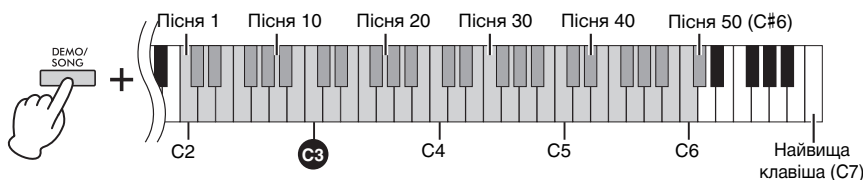

Під час відтворення світяться індикатори [+R] і [-L], а індикатор [PLAY] блимає в поточному темпі. Відтворення попередньо встановлених пісень продовжується послідовно, починаючи з вибраної пісні. Після останньої вбудованої пісні послідовність повертається до першої вбудованої пісні та повторюється, доки ви її не зупините.

Щоб повторно відтворити вибрану Пісню:

Утримуючи [DEMO/SONG], натисніть і утримуйте одну з клавіш C2–C#6. Сигнал підтвердження операції (стор. 14) прозвучить двічі, і вибрана пісня буде відтворюватися повторно.

Щоб змінити попередньо встановлену Пісню під час відтворення:

Натисніть [+R] або [-L], щоб перейти до наступної або попередньої Пісні.

Якщо ви перейдете до наступної або попередньої пісні під час режиму повторного відтворення, ця Пісня також буде відтворюватися повторно.

Щоб змінити темп під час відтворення:

Утримуючи [METRONOME], натисніть [+R] або [-L], щоб збільшити або зменшити значення Темпо на 1. Інші інструкції такі самі, як і для налаштувань темпу метронома (стор. 19).

Налаштування за замовчуванням (Нотна книга):

50 шедеврів класичної музики (50 Classical Music Masterpieces)

ПРИМІТКА

Навіть якщо ви виконете інші операції після зміни Нотної книги, книгу не буде скинуто до налаштувань за замовчуванням (50 шедеврів класичної музики). Книгу буде скинуто до налаштувань за замовчуванням після вимкнення живлення.

ПРИМІТКА

- Ви можете грати на клавіатурі одночасно із відтворенням вбудованої пісні, а також змінювати тембр, що відтворюється з клавіатури.
- Залежно від вибраної Нотної книги є деякі клавіші, до яких Пісня не застосовується. При натисканні таких клавіш жодна з пісень не відтворюється.

Щоб відтворити Пісню з початку

Під час відтворення одночасно натисніть [+R] і [-L], щоб перейти до початку пісні, а потім продовжити відтворення в останньому вказаному темпі.

4. Натисніть [DEMO/SONG] або [PLAY], щоб зупинити відтворення.

Індикатори [PLAY], [+R] та [-L] згаснуть.

Відпрацювання партії однією рукою

Усі пісні, крім демонстраційної (стор. 21), дозволяють окремо вмикати або вимикати партії лівої та правої руки. Наприклад, вимкнувши партію правої руки [+R], ви можете тренуватися під час відтворення партії лівої руки, і навпаки.

1. Почніть відтворення попередньо встановлених (Preset) Пісень (стор. 26; "50 шедеврів класичної музики" та пісень-вправ) або Користувацької (User) Пісні (стор. 28).**2. Утримуючи [PLAY], натисніть [+R] або [-L], щоб вимкнути партію правої/лівої руки.**

Повторне натискання однієї і тієї ж кнопки, утримуючи [PLAY], вмикає та вимикає відтворення відповідної партії.

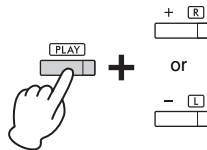

Індикатор на кнопці світитиметься, коли відповідна партія активна.

ПРИМІТКА

- Вибір іншої Пісні скине статус увімкнення/вимкнення партії.
- Докладніше про партії Пісень-дуетів дивись на сторінці 43.
- Для Пісні Користувача (User) партії можна незалежно вмикати або вимикати лише за умови незалежного запису партій правої або лівої рук (крок 2, стор. 29).

3. Відпрацюйте частину/партію, яка вимкнена.**Щоб змінити темп:**

При бажанні ви можете змінити темп для зручності тренувань. Додаткову інформацію див. на сторінці 19.

4. Натисніть [PLAY], щоб зупинити відтворення.**Відтворення відразу з першої ноти (функція Quick Play)**

Ця функція швидкого відтворення (або Quick Play) дає можливість вказати, чи має пісня відтворюватися одразу з першої ноти (Увімкнено), чи відтворювати будь-яку тишу чи паузи, які існують у композиції до першої ноти (Вимкнено).

Щоб увімкнути/вимкнути Quick Play:

Утримуючи [DEMO/SONG], натисніть A#-1, щоб увімкнути функцію, або A-1, щоб вимкнути функцію.



Налаштування за замовчуванням:
Увімкнено

Запис вашого виступу (виконання)

Цей інструмент дозволяє записувати Ваше виконання на клавіатурі як Пісню Користувача (User Song). Можна записувати окремо до двох партій (лівої та правої рук).

Запис вашого виступу (виконання)

1. Виберіть потрібний тембр та інші параметри, наприклад такт (тактовий розмір), для запису.

Інструкції щодо вибору тембру див. на стор. 20. Якщо необхідно, на цьому кроці встановіть інші параметри, такі як ритм (тактовий розмір) та ефекти.

2. Увімкніть режим готовності до запису.

Швидкий запис

Натисніть [REC], щоб увімкнути режим готовності до запису. Ваше виконання буде автоматично записане до партії правої руки, навіть якщо ви граєте обома (правою та лівою) руками. Зверніть увагу, що вже записані дані правої та лівої частин будуть стерті після початку швидкого запису.

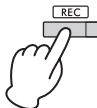

Запис індивідуальних партій

Утримуючи натиснутою [REC], натисніть [+R] або [-L], щоб увімкнути режим готовності до запису для партії, яку потрібно записати.

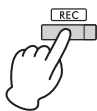

Для запису партії правої руки ([+R])

+

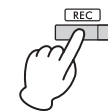
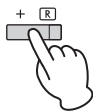

+

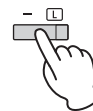

Для запису партії лівої руки ([-L])

Якщо будь-які дані вже були попередньо записані до партії іншої руки, вони будуть відтворюватися під час запису.

Щоб вимкнути або увімкнути партію, натисніть відповідну кнопку партії ([+R] або [-L]), утримуючи натиснутою [PLAY].

Щоб вийти з режиму готовності до запису:

Просто натисніть [REC].

3. Грайте на клавіатурі або натисніть [PLAY], щоб почати запис.

Індикатор [REC] світиться, а індикатор партії що записується блимає в поточному темпі.

4. Натисніть [REC] або [PLAY], щоб зупинити запис.

Індикатори [REC], [PLAY], [+R] і [-L] блиматимуть, вказуючи на те, що записані дані зберігаються. Після завершення операції збереження індикатори згаснуть, що вказує на те, що операція запису завершена.

5. Щоб прослухати записану пісню, натисніть [PLAY], щоб почати відтворення.

Натисніть [PLAY] ще раз, щоб зупинити відтворення.

Для запису на іншу партію

Повторіть наведені вище дії. На кроці 2 дотримуйтесь інструкцій у розділі «Запис індивідуальних партій».

ПРИМІТКА

На цей інструмент можна записати лише одну пісню (2 треки).

Зауважте, що запис вашого виконання на частину, що містить дані, замінить уже записані дані новими даними.

ПРИМІТКА

- Додаток «Smart Pianist» (стор. 8) дає змогу записувати виконання на клавіатурі як MIDI/аудіодані та зберігати їх на своєму смарт-пристрої.
- Ви можете використовувати метроном під час запису; однак звук метронома не буде записаний.
- Якщо інструмент знаходиться в режимі Duo (стор. 25), дані будуть записані до кожної партії. Частину для запису вказати неможливо.
- Якщо ємність даних інструмента наближається до заповнення, коли ви увімкнете режим готовності до запису, індикатори [REC] і [PLAY] швидко блиматимуть протягом приблизно трьох секунд.

ПРИМІТКА

Ніколи не вимикайте живлення, поки записані дані зберігаються (поки блимають індикатори). В іншому випадку всі записані дані буде втрачено.

Ємність запису

Цей інструмент може записувати до 100 КБ (приблизно 11 000 нот).

Зміна початкових налаштувань записаної Пісні

Налаштування наступних параметрів можна змінити після завершення операції запису:

- Для окремих партій: тембр, баланс гучності (у режимах Dual/Duo), глибина реверберації
- Для всієї композиції: темп, тип реверберації

1. **Налаштуйте вищевказані параметри за бажанням.**
2. **Утримуючи [REC], оберіть потрібну партію ([+R] або [-L]), щоб увімкнути режим готовності до запису.**

Індикатори [REC], [PLAY] та вибраної партії блиматимуть.

У цьому стані не натискайте [PLAY] або будь-яку клавішу знову. В іншому випадку попередньо записані дані вашого виконання буде видалено.

3. **Утримуючи [REC], натисніть [PLAY], щоб вийти з режиму готовності до запису.**

Індикатори [REC], [PLAY], [+R] і [-L] блиматимуть. Після завершення операції збереження індикатори згаснуть, що вказує на те, що операція завершена.

Підтвердьте налаштування, натиснувши [PLAY], щоб відтворити пісню.

Видалення записаних даних

Щоб видалити всю Пісню:

1. **Утримуючи [REC], натисніть [DEMO/SONG].**
Індикатори [REC] і [PLAY] блиматимуть по черзі.
Щоб скасувати операцію, натисніть [REC].
2. **Натисніть [PLAY], щоб видалити дані всієї Пісні.**
Індикатори [REC], [PLAY], [+R] і [-L] блиматимуть.
Після завершення операції всі індикатори вимикаються.

Щоб видалити певну частину (партію):

1. **Утримуючи [REC], натисніть [+R] або [-L] (залежно від частини, яку ви хочете видалити), щоб увімкнути режим готовності до запису.**
Індикатори [REC], [PLAY] та вибрана партія ([+R] або [-L]) блиматимуть.
2. **Натисніть [PLAY], щоб почати запис (без гри на клавіатурі).**
Індикатор вибраної частини ([+R] або [-L]) блиматиме.
3. **Натисніть [REC] або [PLAY], щоб зупинити запис.**
Усі дані, записані для вибраної частини, будуть видалені, а індикатор згасне.

ПРИМІТКА

Якщо Пісня користувача (User Song) не була записана на інструмент, індикатори [REC] і [PLAY] швидко блиматимуть протягом приблизно трьох секунд.

Використання з комп'ютером або смарт-пристроєм

Підключення цього інструмента до комп'ютера або смарт-пристрою дозволяє передавати/отримувати дані про виконання та дані про пісні на/з комп'ютера чи смарт-пристрою. Щоб отримати докладнішу інформацію про підключення, див. «Операції, пов'язані з комп'ютером» або «Посібник із підключення Smart Device» на веб-сайті (стор. 8).

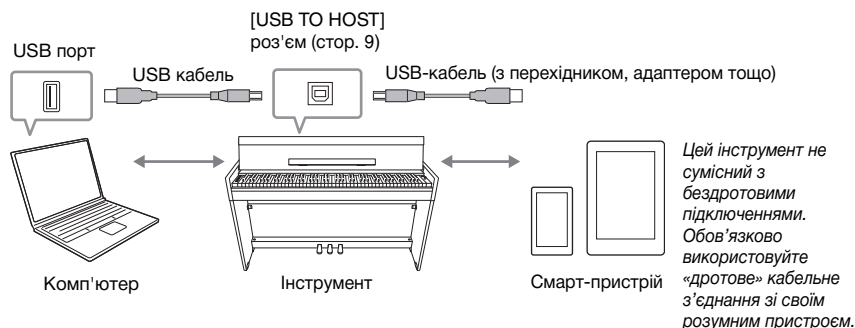

ПРИМІТКА

Використовуйте USB-кабель типу АВ довжиною до 3 метрів. Не можна використовувати кабелі USB 3.0.

ПРИМІТКА

Інструкції щодо використання MIDI див. у «Довідник MIDI» (стор. 8).

Використання додатку на вашому смарт-пристрої

Використовуючи додаток на розумному пристрої, ви можете скористатися зручними функціями та отримати більше задоволення від цього інструмента. Зокрема, за допомогою програми «Smart Pianist», запущеної на вашому розумному пристрої, ви можете дистанційно керувати своїм цифровим піаніно для ще більшої зручності та гнучкості.

Щоб отримати інформацію про сумісні розумні пристрої та додатки, перейдіть на веб-сторінку:

<https://www.yamaha.com/kbdapps/>

ПРИМІТКА

Не розміщуйте свій смарт-пристрій у нестабільному положенні. Це може призвести до падіння пристрою та його пошкодження.

ПРИМІТКА

Під час використання додатку «Smart Pianist» з інструментом не можна використовувати всі кнопки на інструменті. Керуйте інструментом за допомогою «Smart Pianist».

Відтворення/запис аудіоданих (аудіоінтерфейс USB)

За допомогою цього інструмента можна відтворювати аудіодані на смарт-пристрої або комп'ютері. Ви також можете записати власне виконання як аудіодані в програму для створення музики на смарт-пристрої або комп'ютері.

Використовуючи цю функцію на комп'ютері під керуванням Windows, вам потрібно буде встановити USB-драйвер Yamaha Steinberg на свій комп'ютер. Додаткову інформацію див. у розділі «Операції, пов'язані з комп'ютером» на веб-сайті (стор. 8).

Ввімкнення/вимкнення функції Audio Loop Back (повернення аудіо)

Ви можете налаштувати, чи повертатиметься аудіосигнал із роз'єму [USB TO HOST] на комп'ютер/розумний пристрій одночасно із виконанням, що відтворюється на інструменті.

Утримуючи одночасно [DEMO/SONG] і [PIANO/VOICE], натисніть клавішу C6, щоб вимкнути цей параметр, або клавішу C#6, щоб увімкнути його.

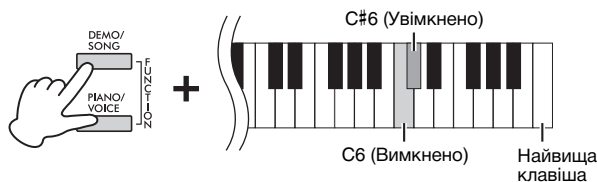

ПРИМІТКА

Гучність вхідного аудіосигналу можна регулювати з комп'ютера або смарт-пристрою.

Налаштування за замовчуванням: Увімкнено

ПРИМІТКА

При виникненні гучних або незвичайних звуків, вимкніть функцію повернення аудіо (Audio Loop Back).

Резервне копіювання даних та ініціалізація заводських налаштувань

Дані що зберігаються при вимкненому живленні

Наведені нижче налаштування та дані зберігаються, навіть якщо Ви вимкнете живлення.

- Гучність метронома
- Ритм метронома (тактовий розмір)
- Чутливість клавіатури
- Налаштування висоти звучання
- Функція Intelligent Acoustic Control: глибина
- Функція Intelligent Acoustic Control: увімкнення/вимкнення
- Функція Обмеження максимальної гучності: увімкнення/вимкнення
- Stereophonic Optimizer: увімкнення/вимкнення
- Звукове підтвердження операцій: увімкнено/вимкнено
- Автоматичне вимкнення живлення: активне/неактивне
- Увімкнення/вимкнення динаміків
- Дані Пісні користувача (User Song)
- Тип режиму Duo: Відокремлено/Збалансовано

Ініціалізація заводських налаштувань

За допомогою цієї операції всі дані (за винятком Пісні користувача) будуть скинуті до заводських налаштувань за замовчуванням.

Для цього одночасно утримуйте натиснутою клавішу C7 (найвищу) і ввімкніть живлення.



ПРИМІТКА

Ніколи не вимикайте живлення, поки виконується операція ініціалізації (тобто, поки блимають індикатори [REC], [PLAY], [+R] та [-L]).

ПРИМІТКА

Якщо цей інструмент працює некоректно, або ви помітили якісь неполадки у його роботі, вимкніть живлення, а потім виконайте ініціалізацію.

Перевірка версії мікропрограми (прошивки) цього інструмента

Ви можете перевірити версію мікропрограмного забезпечення (прошивки) вашого інструмента голосовим сигналом англійською мовою. Утримуючи одночасно натиснутими [DEMO/SONG] і [PIANO/VOICE], натисніть клавішу B0.



Про актуальну (найновішу) версію прошивки

Для покращення Yamaha може час від часу оновлювати мікропрограму продукту без попередження. Обов'язково перевірте наш веб-сайт, щоб отримати інформацію про останню версію та оновіть мікропрограму для свого інструмента.

Вирішення проблем

Проблема	Можлива причина та рішення
Живлення раптово і несподівано вимикається.	Це нормально, можливо, була активована функція автоматичного вимкнення (стор. 14). При бажанні вимкніть функцію автоматичного вимкнення.
Живлення інструмента не вмикається.	Вилки не під'єднані належним чином. Переконайтеся, що штекер постійного струму надійно вставлений у гніздо DC IN на інструменті, а штепсель змінного струму надійно вставлений у розетку змінного струму (стор. 13).
Під час увімкнення або вимкнення живлення чути клацання або хлопання.	Це нормальне явище, коли до приладу подається електричний струм.
З динаміків або навушників чути шум.	Шум може виникнути через перешкоди, викликані використанням мобільного телефону в безпосередній близькості від цього інструмента. Вимкніть мобільний телефон або відсуньте його подалі від цього інструмента.
	Коли ви використовуєте інструмент разом із програмою на своєму смарт-пристрої, ми рекомендуємо встановити «Режим польоту» на «УВІМКНЕНО» на своєму смарт-пристрої, щоб уникнути шуму, викликаного мобільним зв'язком.
Загальна гучність низька, або звук не чутний.	Загальна гучність встановлена занадто низько. Встановіть відповідний рівень за допомогою регулятора [MASTER VOLUME] (стор. 10).
	Переконайтеся, що навушники або перехідний адаптер не підключено до гнізда [PHONES] (стор. 15).
	Налаштування динаміків — «Вимкнено». Встановіть налаштування динаміків у положення «Стандартно» або «Увімкнено» (стор. 15).
	Налаштування обмежувача гучності — «Увімкнено». Встановіть обмежувач гучності на «Вимкнено» (стор. 14).
	Переконайтеся, що параметр локальний контроль (Local Control) увімкнено. Щоб отримати докладнішу інформацію, див. «Довідник MIDI» (стор. 8).
Педаль не працює.	Шнур педаль може бути погано під'єднаний до гнізда [TO PEDAL]. Обов'язково вставте шнур педаль до упору, поки металева частина штекера шнура не зникне з поля зору (стор. 36, 39).
Висота і якість звуку фортепіанного тембру є неправильними у певному діапазоні клавіш.	Це не проблема. Yamaha розробляє тембри фортепіано таким чином, щоб оригінальний тембр фортепіано відтворювався якомога точніше. Ось чому ви можете почути обертони, підкреслені в певному діапазоні клавіш, або ви можете відчувати, що висота або якість звуку відрізняється від іншого діапазону клавіш.
Гра на клавішах видає деренчальний звук (стукіт).	Це не проблема. Механізм клавіатури цього продукту розроблений для імітації реальних шумів акустичного піаніно. Такі самі шуми виникають, якщо ви граєте на акустичному фортепіано.
Індикатори [+R] і [-L] блимають, коли інструмент запускається, коли вибирається пісня або коли запис закінчено.	Це не проблема. Це пов'язано з тим, що індикатори [+R] і [-L] можуть блимати, коли внутрішня обробка даних займає тривалий час. Зауважте, що під час блимання індикаторів, жодні операції недоступні.

Складання стійки для фортепіано

YDP-165, YDP-145	сторінка 34
YDP-S55, YDP-S35	сторінка 37

Перш ніж збирати інструмент, обов'язково прочитайте наведені нижче запобіжні заходи.

Запобіжні заходи при монтажі

⚠ УВАГА

- Складання інструмента потребує принаймні двох людей.
- Збирайте інструмент на твердій і рівній підлозі з достатньою кількістю простору.
- Обов'язково використовуйте відповідні деталі в правильній орієнтації та збирайте інструмент відповідно до наведеної тут послідовності.
- Зберігайте дрібні деталі (наприклад, гвинти) у недоступних для немовлят місцях. Діти можуть випадково їх проковтнути.
- Обов'язково використовуйте лише гвинти вказаного розміру, що входять до комплекту. Використання будь-яких інших гвинтів може призвести до пошкодження або несправності виробу.
- Щоб розібрати пристрій, виконайте наведену тут послідовність складання в зворотному порядку.

Підготуйте хрестову (+) викрутку типу Phillips відповідного розміру.

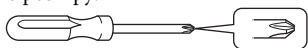

Контрольний список після складання

- Немає невикористаних частин.
 - Інструмент стабільний, навіть якщо його струсити.
 - Регулятор висоти педалі щільно притиснутий до верхньої підлоги.
 - Шнур педалі та шнур живлення надійно під'єднано до відповідних гнізд.
- Якщо є якісь пункти, які ви не підтвердили, перегляньте процедуру складання та виправте всі помилки.

Переміщення/Встановлення

Переміщуючи інструмент, переконайтеся, що ви тримаєте його горизонтально і, щонайменше, удвох. Не піддавайте інструмент надмірній вібрації або ударам. Після повторного встановлення перевірте контрольний список складання. Якщо ви переїздить в інше місце, ви можете транспортувати інструмент разом з іншими речами. Агрегат можна транспортувати як у зібраному, так і в розібраному вигляді.

Рекомендуємо розташувати інструмент на відстані приблизно 5см від стіни, щоб ще більше оптимізувати та покращити загальне звучання.

⚠ УВАГА

Завжди утримуйте інструмент за нижню частину основного блоку. Якщо переміщати пристрій, тримаючись за будь-яку частину, окрім нижньої, це може призвести до пошкодження пристрою або травмування.

ПРИМІТКА

Поверніть регулятор під педальним блоком, поки він не перестане торкатися верхньої підлоги, перш ніж переміщати інструмент. Регулятор може пошкодити підлогу.



Обов'язково утримуйте за нижню частину

Поверніть регулятор, поки він не перестане торкатися верхньої підлоги

Складання YDP-165, YDP-145

Ви можете подивитися відео складання.



Відскануйте QR-код ліворуч або перейдіть на веб-сайт нижче.
https://4wrd.it/ydp_assembly_video1

Перевірте, чи є у вас усі перераховані нижче елементи.

ПРИМІТКА

Обов'язково помістіть основний блок на пінополістиролові (пінопластові) колодки, які були вилучені з упаковки. Розташуйте колодки так, щоб вони не торкалися кришки динаміків на нижній частині основного блоку



Кришка динаміка Пінополістиролові колодки Кришка динаміка

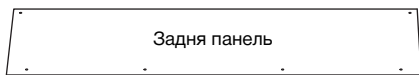

Тримач для шнура

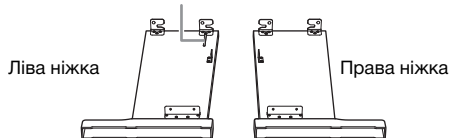

Гвинти з плоскою головою (6x20мм) × 4



Ковпачки × 4



Тонкі гвинти (4 × 12 мм) × 2



Саморізи (Нарізні гвинти) (4 × 20 мм) × 4



Товсті гвинти (6 × 16 мм) × 4

YDP-165



Адаптер змінного струму



Шнур живлення

— Вішалка для навушників —



Вішалка для навушників



Гвинти (4 × 10 мм) × 2

YDP-145



Адаптер змінного струму (блок живлення)

1. Вирівняйте бічні панелі (ніжки) з кожним кінцем блоку педалей і злегка затягніть гвинтами з плоскою головою (6 × 20 мм) для тимчасового кріплення.

Ці гвинти будуть надійно затягнуті пізніше на кроці 3.

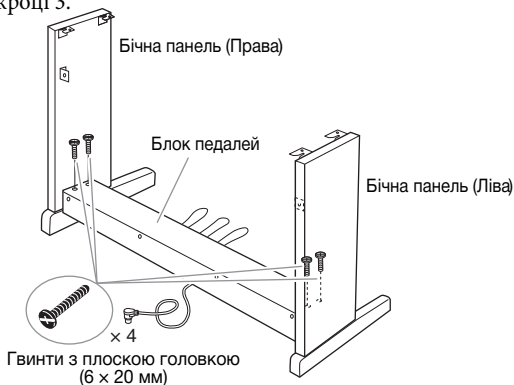

2. Прикріпіть задню панель.

Залежно від моделі колір поверхні однієї сторони задньої панелі може відрізнятися від кольору іншої сторони. У цьому випадку розташуйте задню панель так, щоб сторона, звернена до передньої частини (сторона педалей), відповідала кольору основного блоку.

2-1 Розмістіть задню панель на кожній ніжці бічних панелей.

2-2 Закріпіть верхню частину задньої панелі тимчасово закрутивши тонкі гвинти (4 × 12 мм).

2-3 Натискаючи на нижню частину бічних панелей із зовнішнього боку, закріпіть нижні кінці задньої панелі за допомогою саморізів (4 × 20 мм) у порядку зовні всередину (1 → 2).

* Адаптер може не входити в комплект або може виглядати інакше, ніж на ілюстрації вище, залежно від вашого регіону.

2-4 Надійно затягніть гвинти у верхній частині задньої панелі, які були прикріплені на кроці 2-2.

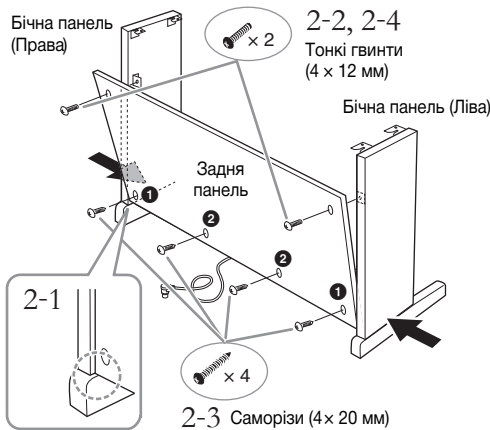

3. Закріпіть блок педалей.

3-1 Надійно затягніть гвинти на блоку педалей, які були прикріплені на кроці 1.

3-2 Прикріпіть заглушки до головок гвинтів.

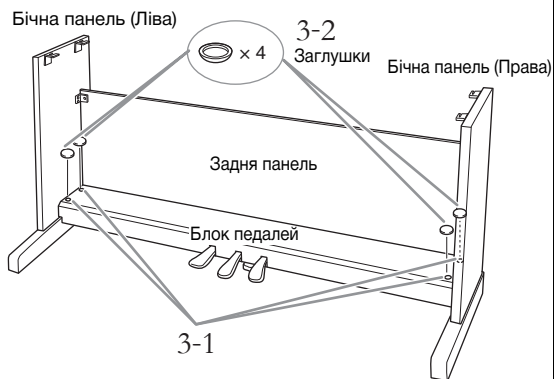

4. Встановіть основний блок на місце.

4-1 Обов'язково тримайте нижню поверхню принаймні на 10 см всередині від краю основного блоку, щоб не защемити руки.

4-2 Розмістіть основний блок на бічних панелях так, щоб передня частина основного блоку та бічні панелі були вирівняні. Посуньте основний блок вперед і вставте металеві кріплення на нижній частині основного блоку в металеві пази на бічних панелях.

⚠ УВАГА

- Будьте обережні, щоб не защемити руки і не впустити основний блок.
- Не тримайте центральний блок в іншому місці, крім зазначеного положення.

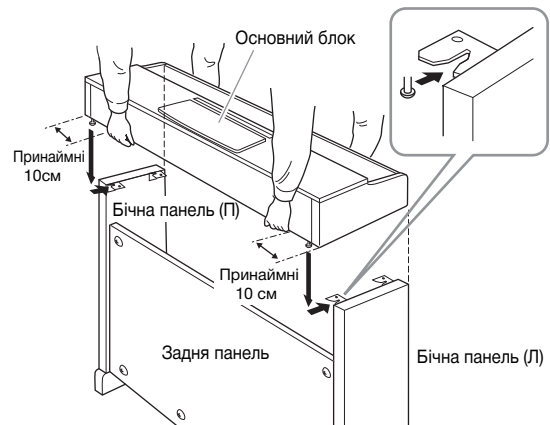

5. Закріпіть основний блок, затягнувши товсті гвинти (6 x 16 мм).

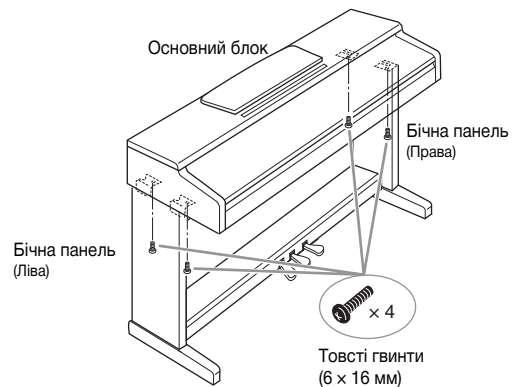

6. Під'єднайте штекер шнура педалі та штекер живлення.

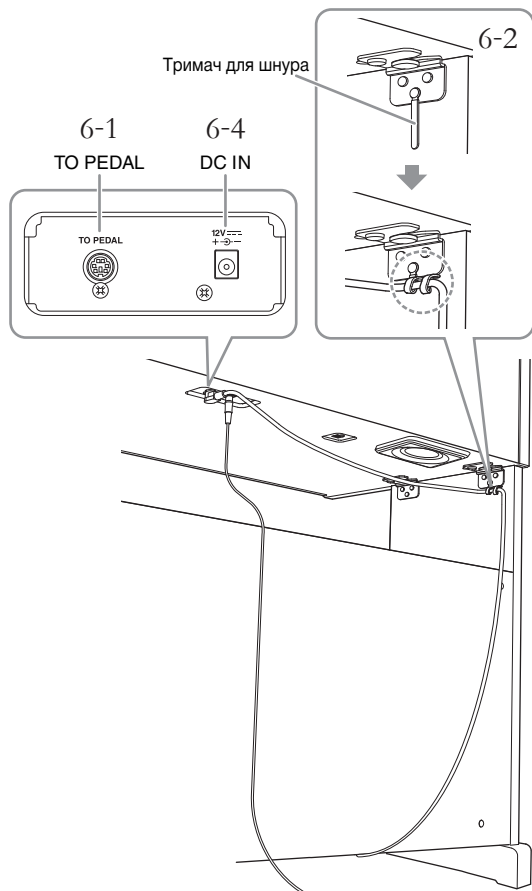

6-1 Вставте штекер педального шнура до гнізда [TO PEDAL] ззаду.

Вставте штекер, поки металева частина не зникне з поля зору.

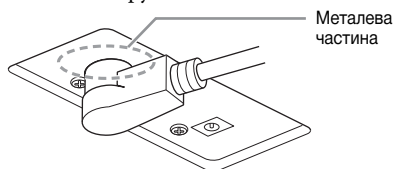

ПРИМІТКА

Якщо штекер підключений не щільно, це може призвести до непрацездатності педалей.

6-2 Намотайте тримачі для шнура навколо шнура педалі, щоб утримувати його.

Тримачі шнура прикріплені до лівої бічної панелі.

6-3 (Тільки YDP-165) Під'єднайте шнур живлення до адаптера змінного струму.

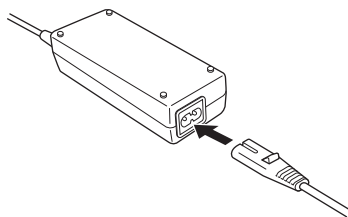

6-4 Вставте штекер блоку живлення в гніздо DC IN.

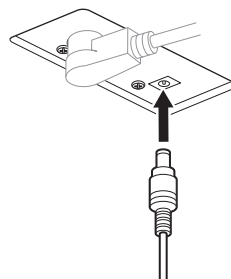

7. Обертайте регулятор висоти педалей до тих пір, поки він не буде щільно притискатися до поверхні підлоги.

Переконайтеся, що блок педалей не гримить і не має люфту, коли ви натискаєте на педалі.

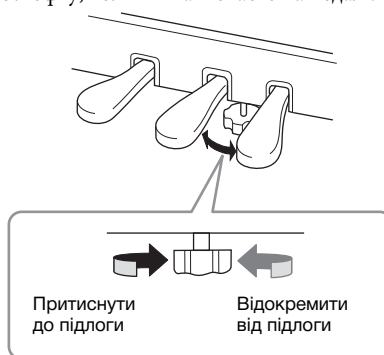

8. (Тільки для YDP-165) Прикріпіть тримач для навушників.

Використовуйте два комплектні гвинти (4 x 10 мм), щоб прикріпити тримач, як показано на малюнку.

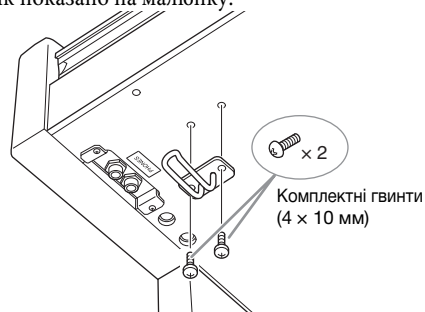

Складання YDP-S55, YDP-S35

Ви можете подивитися відео складання.



Відскануйте QR-код ліворуч або перейдіть на веб-сайт нижче.
https://4wrд.it/ydp_assembly_video2

Перевірте, чи є у вас усі перераховані нижче елементи.

ПРИМІТКА

Обов'язково помістіть основний блок на пінополістиролові блоки, які були вилучені з упаковки. Розташуйте їх так, щоб вони не торкалися панелі роз'ємів у нижній частині основного блоку інструмента.

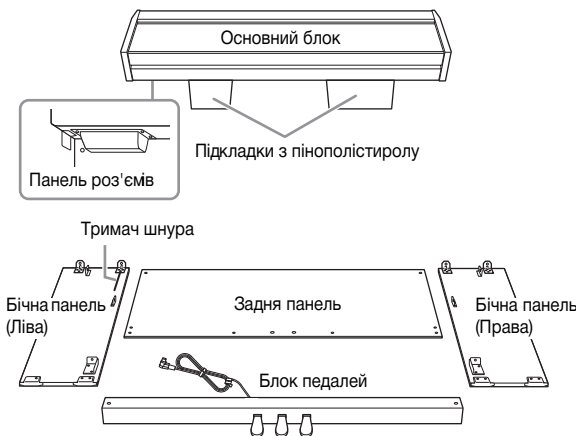

× 2

Гвинти з плоскою головкою
(6 × 20 мм)



× 2

Заглушки (ковпачки) гвинтів



× 4 (YDP-S55)
× 2 (YDP-S35)

Тонкі гвинти (4 × 12 мм)



× 4

Довгі гвинти (6 × 25 мм)



× 2

Саморізи (4 × 20 мм)



× 4

Товсті гвинти (6 × 16 мм)



Кронштейн
проти падіння (Лівий)



Кронштейн
проти падіння (Правий)

* Кронштейни проти падіння не призначені для протидії землетрусу.

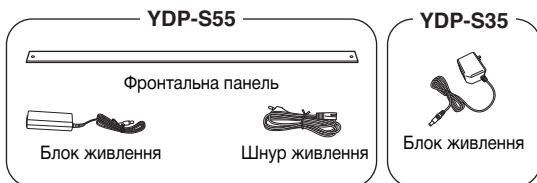

* Адаптер може не входити в комплект або може виглядати інакше, ніж на ілюстрації вище, залежно від вашого регіону.

0% **Вирівняйте бічні панелі з кожним кінцем блоку педалей і злегка затягніть гвинтами з плоскою головкою (6 × 20 мм) для тимчасового кріплення.**

Ці гвинти будуть надійно затягнуті пізніше на кроці 3.

Залиште шнур педалей на задній стороні інструмента.

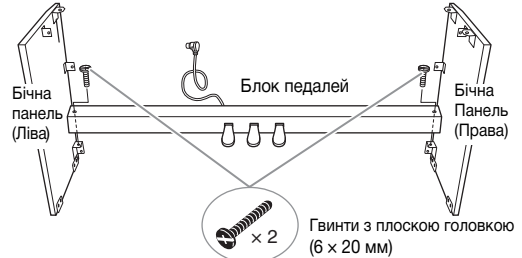

& **Прикріпіть задню панель.**

Залежно від моделі колір поверхні однієї сторони задньої панелі може відрізнятися від кольору іншої сторони. У цьому випадку розташуйте задню панель так, щоб сторона, звернена до передньої частини (сторона педалей), відповідала кольору основного блоку.

&0% **Прикріпіть верхню частину задньої панелі, тимчасово закрутивши тонкі гвинти (4 × 12 мм).**

&& **Притискаючи ззовні нижню частину бічної панелі, закріпіть нижню сторону задньої панелі з обох боків довгими гвинтами (6 × 25 мм). Крім того, встановіть та закріпіть туг кронштейни проти падіння.**

&1 **Два посадкових місця, що залишилися, з нижнього боку закріпіть саморізами (4 × 20 мм).**

& (Щільно затягніть гвинти на верхній стороні задньої панелі, які були тимчасово закріплені на кроці 2-1.

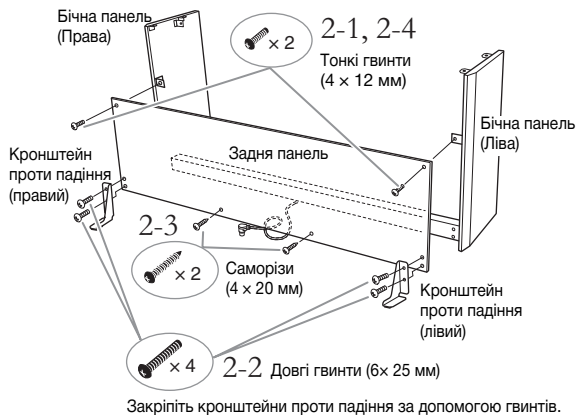

⚠ УВАГА

Обов'язково прикріпіть кронштейни проти падіння. Якщо цього не зробити, це може призвести до пошкодження інструмента або навіть травми.

! " Закріпіть блок педалей.

! % Надійно затягніть гвинти на блоку педалей, які були прикріплені на кроці 1.

! & Прикріпіть заглушки до головок гвинтів.

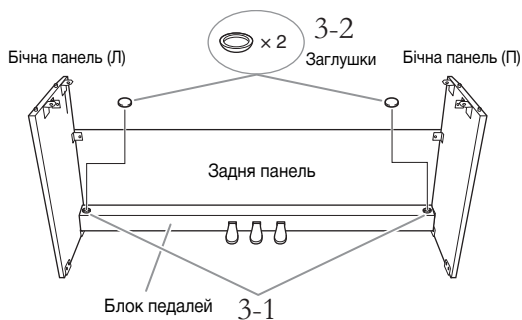

(" Встановіть основний блок на місце.

Обов'язково тримайте нижню поверхню на відстані 10 см або більше від краю основного блоку, щоб не защемити руки.

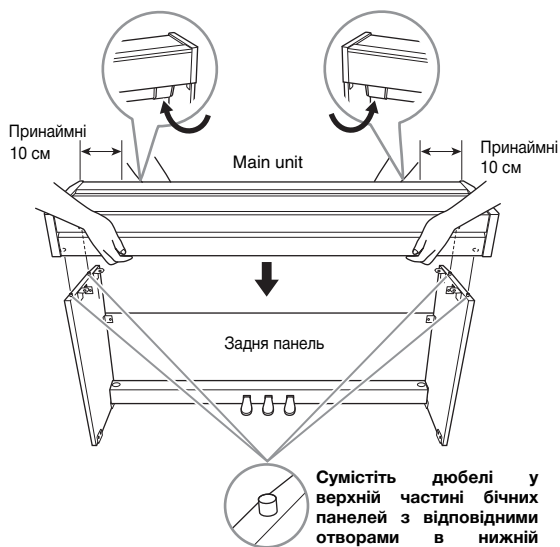

⚠ УВАГА

- Будьте обережні, щоб не затиснути руки і не впустити основний блок.
- Не утримайте основний блок ніде, крім зазначеного положення.

) " Закріпіть основний блок, затягнувши товсті гвинти (6 x 16 мм).

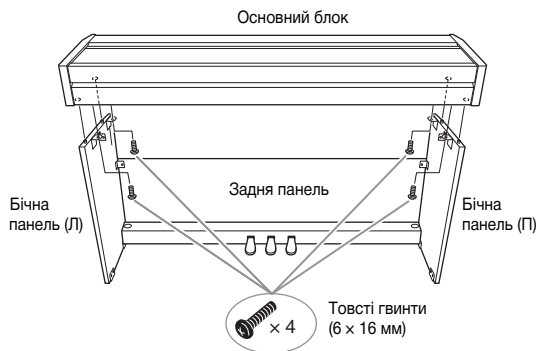

- *" (Тільки для YDP-S55) розташуйте фронтальну панель стороною без фетру до передньої частини (сторона з педалями), та закріпіть її тонкими гвинтами (4 × 12 мм).

Встановіть її так, щоб зазор між бічними панелями (Л) та (П) був рівним з обох сторін.

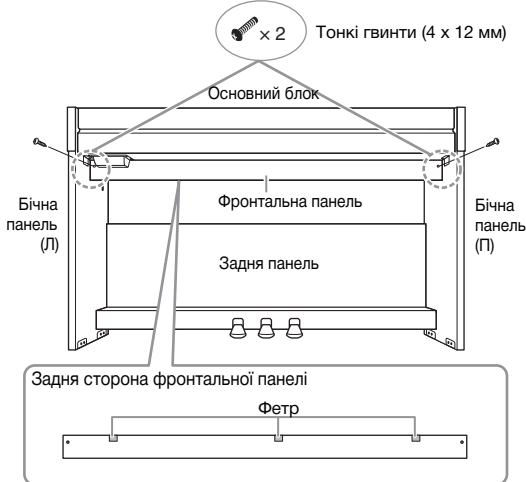

- +" Під'єднайте штекер шнура педалі та штекер живлення.

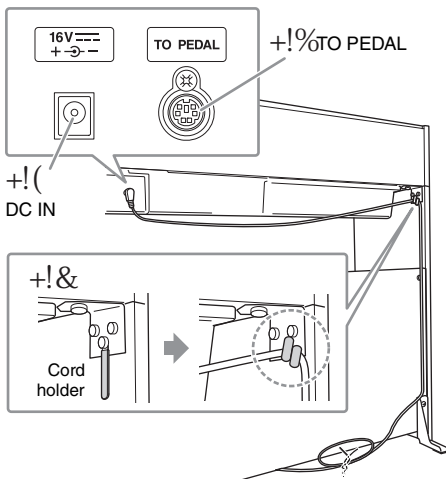

- +!% Вставте штекер педального шнура до гнізда [TO PEDAL] ззаду.

Вставте штекер, поки металева частина не зникне з поля зору.

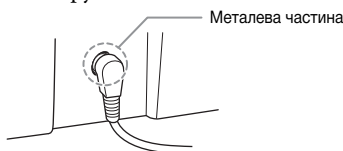

ПРИМІТКА

Якщо штекер підключений не щільно, це може призвести до непрацездатності педалей.

- +!& Намотайте тримач шнура навколо шнура педалі, щоб утримувати його. Тримач шнура прикріплений до лівої бічної панелі.
- +!' (Тільки YDP-S55) Під'єднайте шнур живлення до адаптера змінного струму.

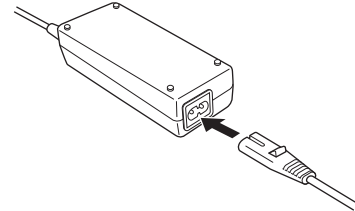

- +!(Вставте штекер блоку живлення в гніздо DC IN.

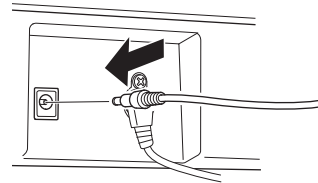

- , " Обертайте регулятор висоти педалей до тих пір, поки він не буде щільно притискатися до поверхні підлоги.

Переконайтеся, що блок педалей не гримить і не має люфту, коли ви натискаєте на педалі.

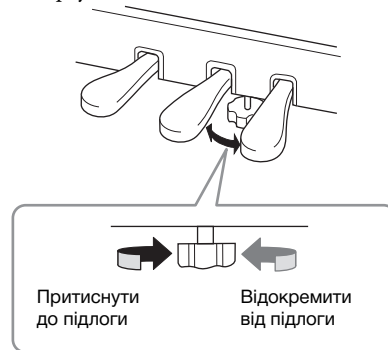

Технічні характеристики

		YDP-165	YDP-145	YDP-S55	YDP-S35	
Назва продукту		Цифрове фортепіано				
Розмір/Вага	Ширина	1357 мм [53-7/16"]		1353 мм [53-1/4"]		
	Висота	849 мм [33-27/64"] (3 піднятим пюпітром 1003 мм [39-31/64"])	815 мм [32-1/16"] (3 піднятим пюпітром 969 мм [38-1/8"])	792 мм [31-3/16"] (3 відкритою кришкою 976 мм [38-27/64"])	792 мм [31-3/16"] (3 відкритою кришкою 968 мм [38-1/8"])	
	Глибина	422 мм [16-5/8"]		309 мм [12-3/16"] (3 відкритою кришкою 317 мм [12-15/32"] *Разом із кронштейнами проти падіння глибина 382 мм [15-3/64"].	296 мм [11-5/8"] (3 відкритою кришкою 309 мм [12-3/16"] *Разом із кронштейнами проти падіння глибина 366 мм [14-13/32"].	
	Вага	42,0 кг (92 lbs., 10 oz.)	38,0 кг (83 lbs., 12 oz.)	40,0 кг (88 lbs., 3 oz.)	37,0 кг (81 lbs., 9 oz.)	
Елементи керування	Клавіатура	Кількість клавіш	88			
		Тип	GHS (Graded Hammer 3) з покриттям клавіш із синтетичних чорного дерева та слонової кістки	GHS (Graded Hammer Standard) з матовим покриттям чорних клавіш	GHS (Graded Hammer 3) з покриттям клавіш із синтетичних чорного дерева та слонової кістки	GHS (Graded Hammer Standard) з матовим покриттям чорних клавіш
		Чутливість клавіатури	Hard/Medium/Soft/Fixed			
	Педалі	Кількість педалей	3			
		Напівнатискання	Так (Damper)			
		Функції	Damper, Sostenuto, Soft			
	Панель	Мова	Англійська (English)			
Корпус	Тип кришки клавіатури	Зсувна		Складана		
	Підставка під ноти (пюпітр)	Так				
	Нотні підпори	Так	—			
Тембри (Voices)	Генерування тону	Звук фортепіано Yamaha CFX				
	Ефекти для фортепіано	Virtual Resonance Modeling Lite (VRM Lite)	Так			
		Key-off Samples	Так			
		Smooth Release	Так	—	Yes	—
	Поліфонія (макс.)	192				
Встановлені	Кількість тембрів	10				
Ефекти	Типи ефектів	Реверберація	4 типи			
		Intelligent Acoustic Control (IAC)	Так			
		Stereophonic Optimizer	Так			
	Функції	Dual	Так			
		Duo	Так			
Пісні (MIDI)	Встановлені	Кількість встановлених Пісень (Songs)	10 Voice Demo Songs, 50 Classics, 303 Lesson Songs			
		Кількість Пісень	1			
	Запис	Кількість доріжок	2			
		Ємність даних	Приблизно 150 КБ/пісню (приблизно 11 000 нот)			
Функції	Загальні засоби управління	Метроном	Так			
		Темповий діапазон	5 – 280			
		Транспонування	-6 – 0 – +6			
		Налаштування	414,8 – 440,0 – 466,8 Гц (з кроком приблизно 0,2 Гц)			
		Аудіоінтерфейс USB	44,1 кГц, 24-біт, стерео			
Підключення	DC IN	16 В	12 В	16 В	12 В	
	Навушники/Лінійний вихід	Стандартний (6,35мм) стереофонічний роз'єм (x 2)				
	USB TO HOST	Так				
Звукова система	Підсилювачі	20 Вт × 2	8 Вт × 2	20 Вт × 2	8 Вт × 2	
	Динаміки	12 см × 2				

		YDP-165	YDP-145	YDP-S55	YDP-S35
Блок живлення	Адаптер змінного струму	PA-300C (Вихід: DC 16В, 2,4А)	PA-150 або еквівалент, рекомендований Yamaha (Вихід: DC 12В, 1,5А)	PA-300C (Вихід: DC 16В, 2,4А)	PA-150 або еквівалент, рекомендований Yamaha (Вихід: DC 12В, 1,5А)
	Споживання енергії	13 Вт (при використанні адаптера PA-300C)	9 Вт (при використанні адаптера PA-150)	13 Вт (при використанні адаптера PA-300C)	9 Вт (при використанні адаптера PA-150)
	Автоматичне вимкнення живлення	Так			
Посібник користувача					
50 шедеврів класичної музики (нотна книга)					
Акcesуари в комплекті (*Комплектація може відрізнятися залежно від регіону)	Адаптер змінного струму: PA-300C*, шнур живлення*	Адаптер змінного струму: PA-150 або його еквівалент*	Адаптер змінного струму: PA-300C*, шнур живлення*	Адаптер змінного струму: PA-150 або його еквівалент*	
	Банкетка*			—	
	Картка онлайн-реєстрації продукту				
Акcesуари, що продаються окремо (Можуть бути недоступними залежно від вашого регіону.)	<ul style="list-style-type: none"> • Наушники: НРН-150/100/50 • Адаптер змінного струму: PA-300C 	<ul style="list-style-type: none"> • Наушники: НРН-150/100/50 • Адаптер змінного струму: PA-150 або аналогічний, рекомендований компанією Yamaha 	<ul style="list-style-type: none"> • Наушники: НРН-150/100/50 • Адаптер змінного струму: PA-300C 	<ul style="list-style-type: none"> • Наушники: НРН-150/100/50 • Адаптер змінного струму: PA-150 або аналогічний, рекомендований компанією Yamaha 	

*Зміст цього посібника стосується останніх технічних характеристик на дату публікації. Щоб отримати найновішу інструкцію, перейдіть на веб-сайт Yamaha, а потім завантажте файл посібника. Оскільки технічні характеристики, обладнання або акcesуари, що продаються окремо, можуть бути не однаковими в усіх регіонах, зверніться до свого дилера Yamaha для уточнення.

Інформація для користувачів про збір та утилізацію старого обладнання:



Цей символ на продуктах, упаковці та/або супровідних документах означає, що використані електричні та електронні вироби не слід змішувати із звичайними побутовими відходами.

Для належної обробки, відновлення та переробки старих продуктів, будь ласка, віднесіть їх у відповідні пункти збору відповідно до національного законодавства.

Правильно утилізуючи ці продукти, ви допоможете зберегти цінні ресурси та запобігти будь-якому потенційному негативному впливу на здоров'я людей та навколишнє середовище, який міг би виникнути внаслідок неналежного поводження з відходами.

Щоб отримати додаткову інформацію про збір та переробку старих продуктів, зверніться до місцевого муніципалітету, служби утилізації відходів або торгової точки, де ви придбали ці речі.

Для бізнес-користувачів у Європейському Союзі:

Якщо ви бажаєте утилізувати електричне та електронне обладнання, зверніться до свого дилера або постачальника для отримання додаткової інформації.

Інформація про утилізацію в інших країнах за межами Європейського Союзу:

символ дійсний лише в Європейському Союзі. Якщо ви бажаєте утилізувати ці предмети, зверніться до місцевих органів влади чи дилера та запитайте про належний метод утилізації.

(58-M02 WEEE en 01)

Глосарій

0-9

50 Classical Music Masterpieces (нотна книга)..... 26, 43

A

Audio Loop Back (функція повернення аудіо).....30

D

Dual mode24

Duo25

I

Intelligent Acoustic Control (IAC)16

M

MIDI Reference (Довідка по MIDI інтерфейсу).....8

Q

Quick Play27

S

Smart Device (Смарт-пристрій)..... 30

Smart Device (Керівництво по підключенню)..... 8

Smart Pianist 8

Stereophonic Optimizer 15

U

USB Аудіо Інтерфейс..... 30

USB TO HOST10, 30

User Song28

V

VRM Lite 18

A

Автоматичне вимкнення живлення.....14

Аксесуари8

Б

Блок живлення.....13

В

Відтворення.....26

Вбудовані композиції (Пісні).....21

Версія прошивки.....31

Висота звучання (налаштування).....23

Видалення.....29

Г

Гучність10, 19

Гц (Герц)23

Д

Демпферна (права) педаль.....17

Динаміки.....15

Ж

Живлення.....13

З

Запис28

Звуки підтвердження операції.....14

I

Ініціалізація.....31

K

Короткий посібник з експлуатації48

K

Комп'ютер30

Кришка клавіатури 11, 12

Композиція (Song).....26

Л

Ліва (Soft) педаль 17

Лівої руки партія.....27

M

Метроном19

H

Навушники15

Налаштування 23

Навчальні композиції.....43

Напівпедаль.....17

O

Октава24

Обмежувач гучності 14

Операції, пов'язані з комп'ютером8

П

Пісня (Song)26

Перелік пісень43

Панель управління та роз'єми9

Педалі17

Правої руки партія 27

Посібники8

Нотна підставка (пюпітр)..... 11, 12

P

Реверберація 22

Реверберації глибина.....22

Реверберації тип22

Резервне копіювання даних31

C

Середня (Sostenuto) педаль 17

Складання33

T

Тактова доля19

Тактовий розмір 19

Темп 19

Тембр (Voice)20

Тембри (перелік)20

Транспонування23

Ч

Чутливість клавіатури 18

Список пісень

50 Classical Music Masterpieces

No.	Назва пісні	Композитор
Аранжування		
1	Canon D dur	J. Pachelbel
2	Air On the G String	J. S. Bach
3	Jesus, Joy of Man's Desiring	J. S. Bach
4	Twinkle, Twinkle, Little Star	Traditional
5	Piano Sonata op.31-2 "Tempest" 3rd mov.	L. v. Beethoven
6	Ode to Joy	L. v. Beethoven
7	Wiegenlied op.98-2	F. P. Schubert
8	Grande Valse Brillante	F. F. Chopin
9	Polonaise op.53 "Héroïque"	F. F. Chopin
10	La Campanella	F. Liszt
11	Salut d'amour op.12	E. Elgar
12	From the New World	A. Dvořák
13	Sicilienne	G. U. Fauré
14	Clair de lune	C. A. Debussy
15	Jupiter (The Planets)	G. Holst
Дуети		
16	Menuett (Eine kleine Nachtmusik K.525)	W. A. Mozart
17	Menuett G dur	L. v. Beethoven
18	Marcia alla Turca	L. v. Beethoven
19	Piano Concerto No.1 op.11 2nd mov.	F. F. Chopin
20	The Nutcracker Medley	P. I. Tchaikovsky
Оригінальні композиції		
21	Prelude (Wohltemperierte Klavier I No.1)	J. S. Bach
22	Menuett G dur BWV Anh.114	J. S. Bach
23	Piano Sonata No.15 K.545 1st mov.	W. A. Mozart
24	Turkish March	W. A. Mozart
25	Piano Sonata op.13 "Pathétique" 2nd mov.	L. v. Beethoven
26	Für Elise	L. v. Beethoven
27	Piano Sonata op.27-2 "Mondschein" 1st mov.	L. v. Beethoven
28	Impromptu op.90-2	F. P. Schubert
29	Frühlingslied op.62-6	J. L. F. Mendelssohn
30	Fantaisie-Impromptu	F. F. Chopin
31	Etude op.10-3 "Chanson de l'adieu"	F. F. Chopin
32	Etude op.10-12 "Revolutionary"	F. F. Chopin
33	Valse op.64-1 "Petit chien"	F. F. Chopin
34	Nocturne op.9-2	F. F. Chopin
35	Nocturne KK4a-16/BI 49 [Posth.]	F. F. Chopin
36	Träumerei	R. Schumann
37	Barcarolle	P. I. Tchaikovsky
38	La prière d'une Vierge	T. Badarzewska
39	Liebesträume No.3	F. Liszt
40	Blumenlied	G. Lange
41	Humoresque	A. Dvořák
42	Arietta	E. H. Grieg
43	Tango (España)	I. Albéniz
44	The Entertainer	S. Joplin
45	Maple Leaf Rag	S. Joplin
46	La Fille aux Cheveux de Lin	C. A. Debussy
47	Arabesque No.1	C. A. Debussy
48	Cakewalk	C. A. Debussy
49	Je te veux	E. Satie
50	Gymnopédies No.1	E. Satie

Пісні для уроків

No.	Назва альбому	№ заголовка /Назва пісні	Композитор
1-50	Vorschule im Klavierspiel op.101	1-106	F. Beyer
1-50		51-100	
1-6		101-106	
1-25	25 Etudes faciles et progressives op.100	1 La candeur	J. F. Burgmüller
		2 Arabesque	
		3 Pastorale	
		4 Petite réunion	
		5 Innocence	
		6 Progrès	
		7 Courant limpide	
		8 La gracieuse	
		9 La chasse	
		10 Tendre fleur	
		11 La bergeronnette	
		12 Adieu	
		13 Consolation	
		14 La styrienne	
		15 Ballade	
		16 Douce plainte	
		17 Babillarde	
		18 Inquiétude	
		19 Ave Maria	
		20 Tarentelle	
		21 Harmonie des anges	
		22 Barcarolle	
		23 Retour	
		24 L'hirondelle	
		25 La chevaleresque	
1-50	100 Übungsstücke op.139	1-50	C. Czerny
1-50		51-100	
1-30	30 Etudes de mécanisme op.849	1-30	C. Czerny
1-20 21-42	The Virtuoso Pianist	1-20 1-Variation. 1-22	C-L. Hanon

Про дуетні пісні

Наведені нижче пісні є дуетними.

- Nos. 16–20 of "50 Classical Music Masterpieces"
- Nos. 1–11 of the Vorschule im Klavierspiel op.101 of "Lesson Songs" as well as 32–34, 41–44, 63–64, and 86–87

Частина правої руки ([+R]) призначена для правої руки першого гравця, а частина лівої руки ([-L]) — для лівої руки першого гравця. Частина (партії) другого виконавця не можна вимкнути.

Apache License 2.0

Copyright (c) 2009-2018 Arm Limited. All rights reserved.

SPDX-License-Identifier: Apache-2.0

Licensed under the Apache License, Version 2.0 (the License); you may not use this file except in compliance with the License. You may obtain a copy of the License at www.apache.org/licenses/LICENSE-2.0

Unless required by applicable law or agreed to in writing, software distributed under the License is distributed on an AS IS BASIS, WITHOUT WARRANTIES OR CONDITIONS OF ANY KIND, either express or implied. See the License for the specific language governing permissions and limitations under the License.

Modified BSD license

COPYRIGHT(c) 2016 STMicroelectronics

Redistribution and use in source and binary forms, with or without modification, are permitted provided that the following conditions are met:

1. Redistributions of source code must retain the above copyright notice, this list of conditions and the following disclaimer.
2. Redistributions in binary form must reproduce the above copyright notice, this list of conditions and the following disclaimer in the documentation and/or other materials provided with the distribution.
3. Neither the name of STMicroelectronics nor the names of its contributors may be used to endorse or promote products derived from this software without specific prior written permission.

THIS SOFTWARE IS PROVIDED BY THE COPYRIGHT HOLDERS AND CONTRIBUTORS "AS IS" AND ANY EXPRESS OR IMPLIED WARRANTIES, INCLUDING, BUT NOT LIMITED TO, THE IMPLIED WARRANTIES OF MERCHANTABILITY AND FITNESS FOR A PARTICULAR PURPOSE ARE DISCLAIMED. IN NO EVENT SHALL THE COPYRIGHT HOLDER OR CONTRIBUTORS BE LIABLE FOR ANY DIRECT, INDIRECT, INCIDENTAL, SPECIAL, EXEMPLARY, OR CONSEQUENTIAL DAMAGES (INCLUDING, BUT NOT LIMITED TO, PROCUREMENT OF SUBSTITUTE GOODS OR SERVICES; LOSS OF USE, DATA, OR PROFITS; OR BUSINESS INTERRUPTION) HOWEVER CAUSED AND ON ANY THEORY OF LIABILITY, WHETHER IN CONTRACT, STRICT LIABILITY, OR TORT (INCLUDING NEGLIGENCE OR OTHERWISE) ARISING IN ANY WAY OUT OF THE USE OF THIS SOFTWARE, EVEN IF ADVISED OF THE POSSIBILITY OF SUCH DAMAGE.



Офіційні веб-сайти: <http://europe.yamaha.com>, <http://asia.yamaha.com>

Офіційний дистриб'ютор в Україні - компанія SOLO :<http://solo.com.ua>

Каталог товарів Yamaha: <https://jam.ua/yamaha>

Important Notice: Guarantee Information for customers in European Economic Area (EEA) and Switzerland

<p>Important Notice: Guarantee Information for customers in EEA* and Switzerland</p> <p>For detailed guarantee information about this Yamaha product, and Pan-EEA* and Switzerland warranty service, please either visit the website address below (Printable file is available at our website) or contact the Yamaha representative office for your country. * EEA: European Economic Area</p>	English
<p>Wichtiger Hinweis: Garantie-Information für Kunden in der EWR* und der Schweiz</p> <p>Für nähere Garantie-Information über dieses Produkt von Yamaha, sowie über den Pan-EWR*- und Schweizer Garantieservice, besuchen Sie bitte entweder die folgend angegebene Internetadresse (eine druckfähige Version befindet sich auch auf unserer Webseite), oder wenden Sie sich an den für Ihr Land zuständigen Yamaha-Vertrieb. *EWR: Europäischer Wirtschaftsraum</p>	Deutsch
<p>Remarque importante: informations de garantie pour les clients de l'EEE et la Suisse</p> <p>Pour des informations plus détaillées sur la garantie de ce produit Yamaha et sur le service de garantie applicable dans l'ensemble de l'EEE ainsi qu'en Suisse, consultez notre site Web à l'adresse ci-dessous (le fichier imprimable est disponible sur notre site Web) ou contactez directement Yamaha dans votre pays de résidence. * EEE : Espace Economique Européen</p>	Français
<p>Belangrijke mededeling: Garantie-informatie voor klanten in de EER* en Zwitserland</p> <p>Voor gedetailleerde garantie-informatie over dit Yamaha-product en de garantieservice in heel de EER* en Zwitserland, gaat u naar de onderstaande website (u vindt een afdrukbaar bestand op onze website) of neemt u contact op met de vertegenwoordiging van Yamaha in uw land. * EER: Europese Economische Ruimte</p>	Nederlands
<p>Aviso importante: información sobre la garantía para los clientes del EEE* y Suiza</p> <p>Para una información detallada sobre este producto Yamaha y sobre el soporte de garantía en la zona EEE* y Suiza, visite la dirección web que se incluye más abajo (la versión del archivo para imprimir esta disponible en nuestro sitio web) o póngase en contacto con el representante de Yamaha en su país. * EEE: Espacio Económico Europeo</p>	Español
<p>Avviso importante: informazioni sulla garanzia per i clienti residenti nell'EEA* e in Svizzera</p> <p>Per informazioni dettagliate sulla garanzia relativa a questo prodotto Yamaha e l'assistenza in garanzia nei paesi EEA* e in Svizzera, potete consultare il sito Web all'indirizzo riportato di seguito (è disponibile il file in formato stampabile) oppure contattare l'ufficio di rappresentanza locale della Yamaha. * EEA: Area Economica Europea</p>	Italiano
<p>Aviso importante: informações sobre as garantias para clientes da AEE* e da Suíça</p> <p>Para obter uma informação pormenorizada sobre este produto da Yamaha e sobre o serviço de garantia na AEE* e na Suíça, visite o site a seguir (o arquivo para impressão está disponível no nosso site) ou entre em contato com o escritório de representação da Yamaha no seu país. * AEE: Área Económica Europeia</p>	Português
<p>Σημαντική σημείωση: Πληροφορίες εγγύησης για τους πελάτες στον ΕΟΧ* και Ελλάδα</p> <p>Για λεπτομερείς πληροφορίες εγγύησης σχετικά με το παρόν προϊόν της Yamaha και την κάλυψη εγγύησης σε όλες τις χώρες του ΕΟΧ και την Ελλάδα, επισκεφτείτε την παρακάτω ιστοσελίδα (Εκτυπωσιμη μορφή είναι διαθέσιμη στην ιστοσελίδα μας) ή απευθυνθείτε στην αντιπροσωπεία της Yamaha στη χώρα σας. * ΕΟΧ: Ευρωπαϊκός Οικονομικός Χώρος</p>	Ελληνικά
<p>Viktigt: Garantiinformation för kunder i EES-området* och Schweiz</p> <p>För detaljerad information om denna Yamahaprodukt samt garantiservice i hela EES-området* och Schweiz kan du antingen besöka nedanstående webbadress (en utskriftsvärlig fil finns på webbplatsen) eller kontakta Yamahas officiella representant i ditt land. * EES: Europeiska Ekonomiska Samarbetsområdet</p>	Svenska
<p>Viktig merknad: Garantiinformasjon for kunder i EØS* og Sveits</p> <p>Detaljert garantiinformasjon om dette Yamaha-produktet og garantiservice for hele EØS-området* og Sveits kan fås enten ved å besøke nettstedene nedenfor (utskriftsversjon finnes på våre nettsider) eller kontakte Yamaha-kontoret i landet der du bor. *EØS: Det europeiske økonomiske samarbeidsområdet</p>	Norsk
<p>Vigtigt oplysning: Garantioplysninger til kunder i EØO* og Schweiz</p> <p>De kan finde detaljerede garantioplysninger om dette Yamaha-produkt og den fælles garantiserviceordning for EØO* (og Schweiz) ved at besøge det websted, der er angivet nedenfor (der findes en fil, som kan udskrives, på vores websted), eller ved at kontakte Yamahas nationale repræsentationskontor i det land, hvor De bor. * EØO: Det Europæiske Økonomiske Område</p>	Dansk
<p>Tärkeä ilmoitus: Takuutiedot Euroopan talousalueen (ETA)* ja Sveitsin asiakkaille</p> <p>Tämän Yamaha-tuotteen sekä ETA-alueen ja Sveitsin takuuta koskevat yksityiskohtaiset tiedot saatte alla olevasta nettiosoitteesta. (Tulostettava tiedosto saatavissa sivustollamme.) Voitte myös ottaa yhteyttä paikalliseen Yamaha-edustajaan. *ETA: Euroopan talousalue</p>	Suomi
<p>Ważne: Warunki gwarancyjne obowiązujące w EOG* i Szwajcarii</p> <p>Aby dowiedzieć się więcej na temat warunków gwarancyjnych tego produktu firmy Yamaha i serwisu gwarancyjnego w całym EOG* i Szwajcarii, należy odwiedzić wskazaną poniżej stronę internetową (Plik gotowy do wydruku znajduje się na naszej stronie internetowej) lub skontaktować się z przedstawicielstwem firmy Yamaha w swoim kraju. * EOG — Europejski Obszar Gospodarczy</p>	Polski
<p>Důležité oznámení: Záruční informace pro zákazníky v EHS* a ve Švýcarsku</p> <p>Podrobné záruční informace o tomto produktu Yamaha a záručním servisu v celém EHS* a ve Švýcarsku naleznete na níže uvedené webové adrese (soubor k tisku je dostupný na našich webových stránkách) nebo se můžete obrátit na zastoupení firmy Yamaha ve své zemi. * EHS: Evropský hospodářský prostor</p>	Česky
<p>Fontos figyelmeztetés: Garancia-információk az EGT* területén és Svájcban élő vásárlók számára</p> <p>A jelen Yamaha termékre vonatkozó részletes garancia-információk, valamint az EGT*-re és Svájcra kiterjedő garanciális szolgáltatás tekintetében keresse fel webhelyünket az alábbi címen (a webhelyen nyomtatható fájl is talál), vagy pedig lépjen kapcsolatba az országában működő Yamaha képviseleti irodával. * EGT: Európai Gazdasági Térség</p>	Magyar
<p>Oluline märkus: Garantiteave Euroopa Majanduspiirkonna (EMP)* ja Šveitsi klientidele</p> <p>Täpsemate teabe saamiseks selle Yamaha toote garantii ning kogu Euroopa Majanduspiirkonna ja Šveitsi garantiteeninduse kohta, külastage palun veebisaiti alljärgneval aadressil (meie saidil on saadaval printitav fail) või pöörduge Teie regiooni Yamaha esinduse poole. * EMP: Euroopa Majanduspiirkond</p>	Eesti keel
<p>Svarīgs paziņojums: garantijas informācija klientiem EEZ* un Šveicā</p> <p>Lai saņemtu detalizētu garantijas informāciju par šo Yamaha produktu, kā arī garantijas apkalpošanu EEZ* un Šveicā, lūdzu, apmeklējiet zemāk norādīto tīmekļa vietnes adresi (tīmekļa vietnē ir pieejams drukājams fails) vai sazinieties ar jūsu valsti apkalpojošo Yamaha pārstāvniecību. * EEZ: Eiropas Ekonomikas zona</p>	Latviešu
<p>Dėmesio: informacija dėl garantijos pirkėjams EEE* ir Šveicarijoje</p> <p>Jei reikita išsami informacija apie šį „Yamaha“ produktą ir jo techninę priežiūrą visoje EEE* ir Šveicarijoje, apsilankykite mūsų svetainėje toliau nurodytu adresu (svetainėje yra spausdinlinas failas) arba kreipkitės į „Yamaha“ atstovybę savo šalyje. *EEE – Europos ekonominė erdvė</p>	Lietuvių kalba
<p>Dôležité upozornenie: Informácie o záruke pre zákazníkov v EHP* a Švajčiarsku</p> <p>Podrobné informácie o záruke týkajúce sa tohto produktu od spoločnosti Yamaha a garančnom servise v EHP* a Švajčiarsku nájdete na webovej stránke uvedenej nižšie (na našej webovej stránke je k dispozícii súbor na tlač) alebo sa obráťte na zástupcu spoločnosti Yamaha vo svojej krajine. * EHP: Európsky hospodársky priestor</p>	Slovenčina
<p>Pomembno obvestilo: Informacije o garanciji za kupce v EGP* in Švici</p> <p>Za podrobnejše informacije o tem Yamahinem izdelku ter garancijskem servisu v celotnem EGP in Švici, obiščite spletno mesto, ki je navedeno spodaj (natisljiva datoteka je na voljo na našem spletnem mestu), ali se obrnite na Yamahinega predstavnika v svoji državi. * EGP: Evropski gospodarski prostor</p>	Slovenščina
<p>Важно съобщение: Информация за гаранцията за клиенти в ЕИП* и Швейцария</p> <p>За подробна информация за гаранцията за този продукт на Yamaha и гаранционното обслужване в паневропейската зона на ЕИП* и Швейцария или посетете посочения по-долу уеб сайт (на нашия уеб сайт има файл за печат), или се свържете с представителния офис на Yamaha във вашата страна. * ЕИП: Европейско икономическо пространство</p>	Български език
<p>Notificare importantă: Informații despre garanție pentru clienții din SEE* și Elveția</p> <p>Pentru informații detaliate privind acest produs Yamaha și serviciul de garanție Pan-SEE* și Elveția, vizitați site-ul la adresa de mai jos (fișierul imprimabil este disponibil pe site-ul nostru) sau contactați biroul reprezentanței Yamaha din țara dumneavoastră. * SEE: Spațiul Economic European</p>	Limba română
<p>Važna obavijest: Informacije o jamstvu za države EGP-a i Švicarske</p> <p>Za detaljne informacije o jamstvu za ovaj Yamahin proizvod te jamstvenom servisu za cijeli EGP i Švicarsku, molimo Vas da posjetite web-stranicu navedenu u nastavku ili kontaktirate ovlaštenog Yamahinog dobavljača u svojoj zemlji. * EGP: Evropski gospodarski prostor</p>	Hrvatski

<https://europe.yamaha.com/warranty/>

Щоб отримати детальну інформацію про продукти, зверніться до найближчого представника Yamaha або до уповноваженого дистриб'ютора, зазначеного нижче.

NORTH AMERICA

CANADA

Yamaha Canada Music Ltd.
135 Milner Avenue, Toronto, Ontario M1S 3R1,
Canada
Tel: +1-416-298-1311

U.S.A.

Yamaha Corporation of America
6600 Orangethorpe Avenue, Buena Park, CA 90620,
U.S.A.
Tel: +1-714-522-9011

CENTRAL & SOUTH AMERICA

MEXICO

Yamaha de México, S.A. de C.V.
Av. Insurgentes Sur 1647 Piso 9, Col. San José
Insurgentes, Delegación Benito Juárez, CDMX,
C.P. 03900, México
Tel: +52-55-5804-0600

BRAZIL

Yamaha Musical do Brasil Ltda.
Praça Professor José Lannes, 40-Cjs 21 e 22, Brooklin
Paulista Novo CEP 04571-100 – São Paulo – SP,
Brazil
Tel: +55-11-3704-1377

ARGENTINA

**Yamaha Music Latin America, S.A.,
Sucursal Argentina**
Olga Cossetini 1553, Piso 4 Norte,
Madero Este-C1107CEK,
Buenos Aires, Argentina
Tel: +54-11-4119-7000

PANAMA AND OTHER LATIN AMERICAN REGIONS/ CARIBBEAN REGIONS

Yamaha Music Latin America, S.A.
Edificio Torre Davivienda, Piso: 20
Avenida Balboa, Marbella, Corregimiento de Bella
Vista, Ciudad de Panamá, Rep. de Panamá
Tel: +507-269-5311

EUROPE

THE UNITED KINGDOM/IRELAND

Yamaha Music Europe GmbH (UK)
Sherbourne Drive, Tilbrook, Milton Keynes,
MK7 8BL, U.K.
Tel: +44-1908-366700

GERMANY

Yamaha Music Europe GmbH
Siemensstrasse 22-34, 25462 Rellingen, Germany
Tel: +49-4101-303-0

SWITZERLAND/LIECHTENSTEIN

**Yamaha Music Europe GmbH, Branch
Switzerland in Thalwil**
Seestrasse 18a, 8800 Thalwil, Switzerland
Tel: +41-44-3878080

AUSTRIA/CROATIA/CZECH REPUBLIC/ HUNGARY/ROMANIA/SLOVAKIA/ SLOVENIA

Yamaha Music Europe GmbH, Branch Austria
Schleiergasse 20, 1100 Wien, Austria
Tel: +43-1-60203900

POLAND

**Yamaha Music Europe
Sp.z o.o. Oddział w Polsce**
ul. Wielicka 52, 02-657 Warszawa, Poland
Tel: +48-22-880-08-88

BULGARIA

Dinacord Bulgaria LTD.
Bul. Iskarsko Schose 7 Targowski Zentar Ewropa
1528 Sofia, Bulgaria
Tel: +359-2-978-20-25

MALTA

Olimpus Music Ltd.
Valletta Road, Mosta MST9010, Malta
Tel: +356-2133-2093

NETHERLANDS/BELGIUM/ LUXEMBOURG

Yamaha Music Europe, Branch Benelux
Clarissenhof 5b, 4133 AB Vianen, The Netherlands
Tel: +31-347-358040

FRANCE

Yamaha Music Europe
7 rue Ambroise Croizat, Zone d'activités de Pariest,
77183 Croissy-Beaubourg, France
Tel: +33-1-6461-4000

ITALY

Yamaha Music Europe GmbH, Branch Italy
Via Tinelli N.67/69 20855 Gerno di Lesmo (MB),
Italy
Tel: +39-039-9065-1

SPAIN/PORTUGAL

**Yamaha Music Europe GmbH Ibérica, Sucursal
en España**
Ctra. de la Coruña km. 17,200, 28231
Las Rozas de Madrid, Spain
Tel: +34-91-639-88-88

GREECE

Philippos Nakas S.A. The Music House
19th km. Leof. Lavriou 190 02 Peania – Attiki,
Greece
Tel: +30-210-6686260

SWEDEN

**Yamaha Music Europe GmbH Germany Filial
Scandinavia**
JA Wettergrensgata 1, 400 43 Göteborg, Sweden
Tel: +46-31-89-34-00

DENMARK

**Yamaha Music Denmark,
Fillial of Yamaha Music Europe GmbH, Tyskland**
Generatorvej 8C, ST. TH., 2860 Søborg, Denmark
Tel: +45-44-92-49-00

FINLAND

F-Musiikki Oy
Antaksentie 4
FI-01510 Vantaa, Finland
Tel: +358 (0)96185111

NORWAY

**Yamaha Music Europe GmbH Germany -
Norwegian Branch**
Grini Næringspark 1, 1332 Østerås, Norway
Tel: +47-6716-7800

ICELAND

Hljodfaerahusid Ehf.
Sidumula 20
IS-108 Reykjavik, Iceland
Tel: +354-525-5050

CYPRUS

Nakas Music Cyprus Ltd.
Nikis Ave 2k
1086 Nicosia
Tel: +357-22-511080
Major Music Center
21 Ali Riza Ave. Ortakoy
P.O.Box 475 Lefkoşa, Cyprus
Tel: (392) 227 9213

RUSSIA

Yamaha Music (Russia) LLC.
Room 37, entrance 7, bld. 7, Kievskaya street,
Moscow, 121059, Russia
Tel: +7-495-626-5005

OTHER EUROPEAN REGIONS

Yamaha Music Europe GmbH
Siemensstrasse 22-34, 25462 Rellingen, Germany
Tel: +49-4101-303-0

AFRICA

Yamaha Music Gulf FZE
JAFZA-16, Office 512, P.O.Box 17328,
Jebel Ali FZE, Dubai, UAE
Tel: +971-4-801-1500

MIDDLE EAST

TURKEY

**Yamaha Music Europe GmbH
Merkezi Almanya Türkiye İstanbul Şubesi**
Mor Sumbul Sokak Varyap Meridian Business
1.Blok No:1 113-114-115
Bati Atasehir Istanbul, Turkey
Tel: +90-216-275-7960

ISRAEL

RBX International Co., Ltd.
P.O Box 10245, Petach-Tikva, 49002
Tel: (972) 3-925-6900

OTHER REGIONS

Yamaha Music Gulf FZE
JAFZA-16, Office 512, P.O.Box 17328,
Jebel Ali FZE, Dubai, UAE
Tel: +971-4-801-1500

ASIA

THE PEOPLE'S REPUBLIC OF CHINA

Yamaha Music & Electronics (China) Co., Ltd.
2F, Yunhedasha, 1818 Xinzha-lu, Jingan-qu,
Shanghai, China
Tel: +86-400-051-7700

HONG KONG

Tom Lee Music Co., Ltd.
11/F., Silvercord Tower 1, 30 Canton Road,
Tsimshtsui, Kowloon, Hong Kong
Tel: +852-2737-7688

INDIA

Yamaha Music India Private Limited
P-401, JMD Megapolis, Sector-48, Sohna Road,
Gurugram-122018, Haryana, India
Tel: +91-124-485-3300

INDONESIA

PT Yamaha Musik Indonesia Distributor
Yamaha Music Center Bldg. Jalan Jend. Gatot
Subroto Kav. 4, Jakarta 12930, Indonesia
Tel: +62-21-520-2577

KOREA

Yamaha Music Korea Ltd.
11F, Prudential Tower, 298, Gangnam-daero,
Gangnam-gu, Seoul, 06253, Korea
Tel: +82-2-3467-3300

MALAYSIA

Yamaha Music (Malaysia) Sdn. Bhd.
No.8, Jalan Perbandaran, Kelana Jaya, 47301
Petaling Jaya, Selangor, Malaysia
Tel: +60-3-78030900

SINGAPORE

Yamaha Music (Asia) Private Limited
Block 202 Hougang Street 21, #02-00,
Singapore 530202, Singapore
Tel: +65-6740-9200

TAIWAN

Yamaha Music & Electronics Taiwan Co., Ltd.
2F., No.1, Yuanlong Rd., Banqiao Dist.,
New Taipei City 22063, Taiwan (R.O.C.)
Tel: +886-2-7741-8888

THAILAND

Siam Music Yamaha Co., Ltd.
3, 4, 15, 16th Fl., Siam Motors Building,
891/1 Rama 1 Road, Wangmai,
Pathumwan, Bangkok 10330, Thailand
Tel: +66-2215-2622

VIETNAM

Yamaha Music Vietnam Company Limited
15th Floor, Nam A Bank Tower, 201-203 Cach
Mang Thang Tam St., Ward 4, Dist.3,
Ho Chi Minh City, Vietnam
Tel: +84-28-3818-1122

OTHER ASIAN REGIONS

[https://asia-latinamerica-mea.yamaha.com/
index.html](https://asia-latinamerica-mea.yamaha.com/index.html)

OCEANIA

AUSTRALIA

Yamaha Music Australia Pty. Ltd.
Level 1, 80 Market Street, South Melbourne,
VIC 3205 Australia
Tel: +61-3-9693-5111

NEW ZEALAND

Music Works LTD
P.O. BOX 6246 Wellesley, Auckland 4680,
New Zealand
Tel: +64-9-634-0099

REGIONS AND TRUST

TERRITORIES IN PACIFIC OCEAN

[https://asia-latinamerica-mea.yamaha.com/
index.html](https://asia-latinamerica-mea.yamaha.com/index.html)

ARIUS YDP-165, YDP-145, YDP-S55, YDP-S35 Короткий посібник з експлуатації

3 Налаштування метронома

Голосове підтвердження поточного значення темпу

А-1 C#0 D#0 F#0 G#0 A#0

Темп (Метроном, Пісні тощо)

С#1 D#1 F#1 G#1 A#1

Тактовий розмір

F#2 G#2 A#2

Гучність метронома

F#4 G#4 A#4

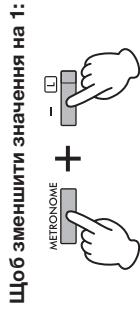
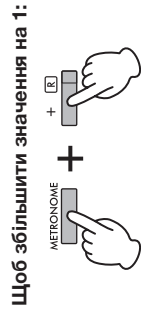
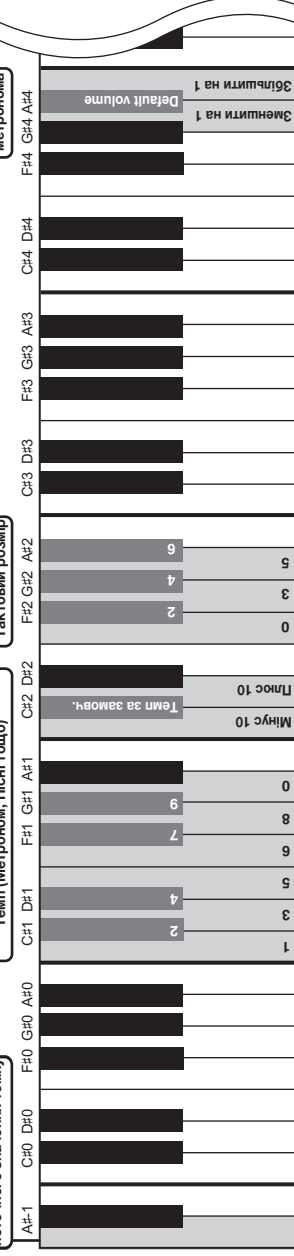

4 Інші налаштування

Звукове підтвердження операції

А-1 C#0 D#0 F#0 G#0 A#0

Автоматичне вимкнення

С#1 D#1 F#1 G#1 A#1

Голосове підтвердження поточної версії прошивки

С#2 D#2 F#2 G#2 A#2

Local Control (використання будь-яких зав'язків)

С#3 D#3 F#3 G#3 A#3

Функція Program Change

С#4 D#4 F#4 G#4 A#4

Функція Audio Loop Back

С#6 D#6 F#6 G#6 A#6

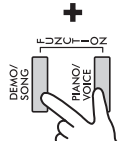
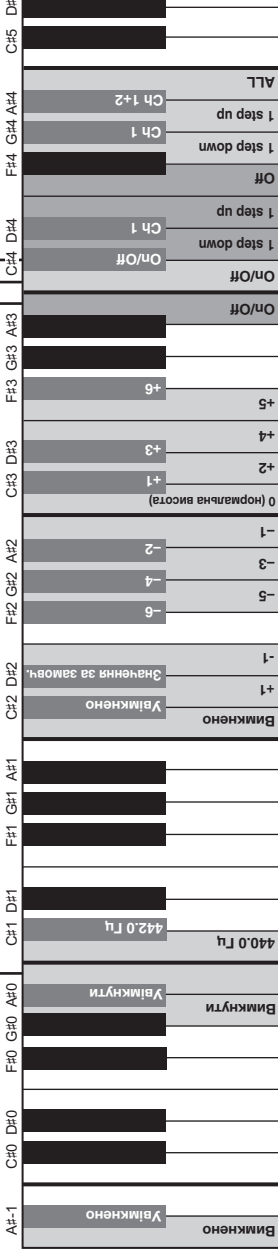

5 Параметри налаштування висоти звучання

Утримуючи кнопки [DEMO/SONG] і [PIANO/VOICE], використовуйте [+R] і [-L], як показано нижче, щоб точно налаштувати висоту звуку вашого інструмента.

Щоб налаштувати вище (з кроком приблизно 0,2 Гц):

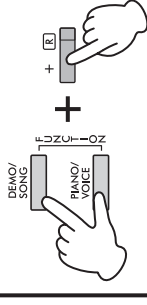

Щоб налаштувати нижче (з кроком приблизно 0,2 Гц):

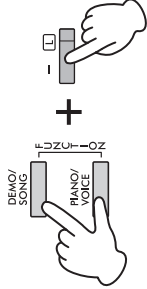

Висота звуку за замовчуванням: 440,0 Гц

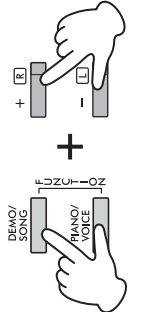

Щоб увімкнути або вимкнути Duo

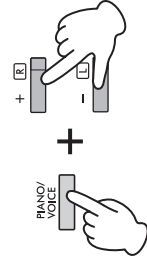

6 Налаштування функції Duo

Утримуючи кнопку [PIANO/VOICE], одночасно натисніть [+R] і [-L], щоб увімкнути або вимкнути режим Duo.

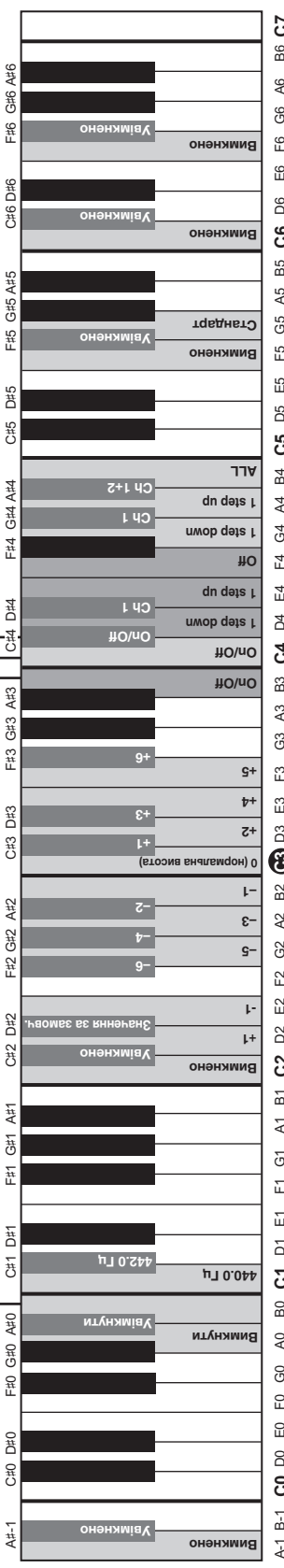



Утримуючи відповідну кнопку, натисніть одну з виділених клавіш, показаних нижче, щоб вибрати пісню або встановити параметр.

1 Відтворення пісні

Функція Quick Play | **Вибір книги** | **Демо-пісні** | **50 Classics (50 шедеврів класичної музики) / Пісні для уроків**

Вимкнено	Увімкнено	CFX Grand	Mellow Grand	1	2	3	4	5	6	7	8	9	10	11	12	13	14	15	16	17	18	19	20	21	22	23	24	25	26	27	28	29	30	31	32	33	34	35	36	37	38	39	40	41	42	43	44	45	46	47	48	49	50
50 Classics	Beyer 1-50	CFX Grand	Mellow Grand	51	52	53	54	55	56	57	58	59	60	61	62	63	64	65	66	67	68	69	70	71	72	73	74	75	76	77	78	79	80	81	82	83	84	85	86	87	88	89	90	91	92	93	94	95	96	97	98	99	100
Beyer 51-100	Beyer 101-106	Pop Grand	Stage E.Piano	101	102	103	104	105	106	107	108	109	110	111	112	113	114	115	116	117	118	119	120	121	122	123	124	125	126	127	128	129	130	131	132	133	134	135	136	137	138	139	140	141	142	143	144	145	146	147	148	149	150
Burgmüller 1-25		DX E.Piano		151	152	153	154	155	156	157	158	159	160	161	162	163	164	165	166	167	168	169	170	171	172	173	174	175	176	177	178	179	180	181	182	183	184	185	186	187	188	189	190	191	192	193	194	195	196	197	198	199	200
Czerny 100, 1-50	Czerny 100, 51-100	Harpisichord	Vibraphone	201	202	203	204	205	206	207	208	209	210	211	212	213	214	215	216	217	218	219	220	221	222	223	224	225	226	227	228	229	230	231	232	233	234	235	236	237	238	239	240	241	242	243	244	245	246	247	248	249	250
Czerny 30, 1-30	Hanon	Pipe Organ	Jazz Organ	251	252	253	254	255	256	257	258	259	260	261	262	263	264	265	266	267	268	269	270	271	272	273	274	275	276	277	278	279	280	281	282	283	284	285	286	287	288	289	290	291	292	293	294	295	296	297	298	299	300
		Strings		301	302	303	304	305	306	307	308	309	310	311	312	313	314	315	316	317	318	319	320	321	322	323	324	325	326	327	328	329	330	331	332	333	334	335	336	337	338	339	340	341	342	343	344	345	346	347	348	349	350

50 Classics (50 шедеврів класичної музики)

1 Canon D dur	11 Salut d'amour op.12	21 Prelude (Mottelpreliete Klavier) (No.1)	31 Etude op.10-3 "Chanson de l'adieu"	41 Humoresque
2 Air On the G String	12 From the New World	22 Menuett G dur, BWV Anh.1.14	32 Etude op.10-12 "Revolutionary"	42 Arietta
3 Jesus, Joy of Man's Dearing	13 Scelliaume	23 Piano Sonata No.15 K.545 1st mov.	33 Valse op.64-1 "Petit sillon"	43 Tango (Spain)
4 Twinkle, Twinkle, Little Star	14 Clair de lune	24 Turkish March	34 Nocturne op.9-2	44 The Entertainer
5 Piano Sonata op.31-2 "Tempest" 3rd mov.	15 Juppiter (The Planets)	25 Piano Sonata op.13 "Patheique" 2nd mov.	35 Nocturne KkKa-1 (6/8) 4/9 [Posh.]	45 Marie Lant Rag
6 Ode to Joy	16 Menuett (Eine Kleine Nachtmusik K.525)	26 Fur Elise	36 Träumerei	46 La Fille aux Cheveux de Lin
7 Wiegenslied op.98-2	17 Menuett G dur	27 Piano Sonata op.27-2 "Mondschein" 1st mov.	37 Varsaille	47 Arabesque No.1
8 Grande Valse Brillante	18 Marcia alla Turca	28 Improvvisi op.90-2	38 La priere d'une vierge	48 Sakenaik
9 Rondoise op.53 "Nénoique"	19 Piano Concerto No.1 op.11 2nd mov.	29 Fidiingstied op.62-6	39 Liebestraume No.3	49 Je te veux
10 La Campanella	20 The Nutcracker Medley	30 Fantaisie -Impromptu	40 Blumenlied	50 Gymnopédies No.1

Пісні для уроків

1-50 Beyer 1-50	1-50 Beyer 51-100	1-50 Burgmüller 1-25	1-50 Czerny 100, 1-50	1-50 Czerny 100, 51-100
1-50 Beyer 101-106	1-50 Czerny 30, 1-30	1-50 Hanon 1-20	1-50 Hanon 1-Variation 1-22	

2 Налаштування тембру

Панель регулювання тембру

Тембри | **Тип** | **Глибина реверберації** | **VRM Live** | **Stentrophonic Optimizer**

Тип Duo | **Баланс гучності (DualDio режим)** | **Звув октави (DualDio режим)** | **Чутливість клавіатури**

CFX Grand | **Mellow Grand** | **Pop Grand** | **Stage E.Piano** | **DX E.Piano** | **Harpisichord** | **Vibraphone** | **Pipe Organ** | **Jazz Organ** | **Strings**

Recital Hall | **Concert Hall** | **Chamber** | **Club** | **Off** | **За замовчуванням**

Вимкнено | **Увімкнено** | **Вимкнено** | **Увімкнено**

Balance | **Separate**

1 step down | **Default setting** | **1 step up**

-1 (Voice 2) | **0 (Voice 2)** | **+1 (Voice 2)** | **-1 (Voice 1)** | **0 (Voice 1)** | **+1 (Voice 1)**

Soft | **Medium** | **Hard** | **Fixed**

A-1 B-1 C0 D0 E0 F0 G0 A0 B0 C1 D1 E1 F1 G1 A1 B1 C2 D2 E2 F2 G2 A2 B2 C3 D3 E3 F3 G3 A3 B3 C4 D4 E4 F4 G4 A4 B4 C5 D5 E5 F5 G5 A5 B5 C6 D6 E6 F6 G6 A6 B6 C7