



# Краткое руководство

## Вывод звука через систему

С помощью прилагаемых динамиков настройте и испытайте систему.

**1 Подключите прилагаемые динамики и инструменты к микшеру.**  
Подключите прилагаемые динамики (500S) к гнезду SPEAKERS L/R. Подключите источники (гитару или другие инструменты) к гнездам входа. Подробные сведения приведены в разделе «Пример подключения».

**Внимание!** Перед подключением любых устройств обязательно отключите питание всех устройств (включая микрофоны). Перед включением или выключением питания устанавливайте регуляторы уровней всех устройств на минимальное значение.

**ПРИМЕЧАНИЕ.** Для достижения оптимальных результатов при подключении к микшеру электрогитары или бас-гитары используйте директ-бокс, предусилитель (гитарный усилитель) или имитатор усилителя.

**2 Установите регуляторы LEVEL и регулятор MASTER LEVEL микшера на минимальное значение (ноль).**

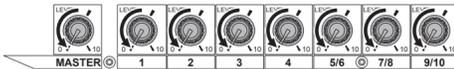

**3 В зависимости от используемого устройства установите переключатель MIC/LINE в положение MIC ( ) или LINE ( ).**

Для сигналов низкого уровня (например, сигнала микрофона) установите переключатель в положение MIC ( ). Для сигналов высокого уровня (например, сигналов клавишных инструментов и звукового оборудования) установите переключатель в положение LINE ( ).

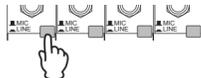

**ПРИМЕЧАНИЕ.** При использовании конденсаторного микрофона установите переключатель PHANTOM в положение ON.

**4 Включение питания**

Сначала включите питание подключенных устройств, а затем включите питание STAGEPAS 500.

Если к микшеру подключены динамики со встроенным усилителем, сначала включите питание микшера, а затем питание динамиков со встроенным усилителем.



**Внимание!** Во избежание неожиданного громкого звука из динамиков сначала включите питание тех подключенных устройств, которые ближе всех расположены к источнику звука.

**Пример.** Источник звука (проигрыватель компакт-дисков или инструмент) → STAGEPAS 500 → (усилитель мощности)

При выключении питания системы выполните приведенную выше процедуру в обратном порядке.

**5 Установите регулятор MASTER LEVEL в оптимальное положение (указано стрелкой).**



**6 Во время игры на инструменте или пения в микрофон настройте регулятор LEVEL соответствующего канала.**

Настройте регулятор LEVEL соответствующего канала так, чтобы индикатор «0» загорелся на мгновение.

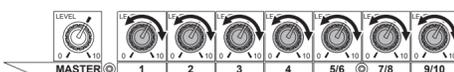

**7 С помощью регулятора MASTER LEVEL настройте общую громкость.**

**Внимание!** Если индикатор LIMITER мигает постоянно, то внутренний усилитель мощности перегружен и может работать неправильно.

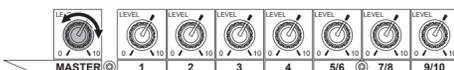

## Наложение реверберации или эффекта эха на звук

Эффект эха позволяет воссоздать теплую атмосферу реального звукового пространства, например концерн того зала или ночного клуба.

**1 Для каждого канала, для которого требуется использовать эхо, установите соответствующий переключатель REVERB в положение ON ( ).**

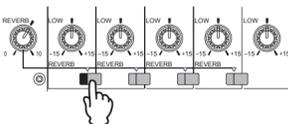

**2 Используйте регулятор REVERB для настройки общего эффекта эха.**

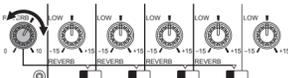

# Примеры подключения

Система STAGEPAS 500 подходит для множества разных ситуаций, в которых требуется усиление звука: от выступления групп на сцене до сольных выступлений на улице, обеспечивая мощную, высококачественную акустическую систему в сверхкомпактном и переносном исполнении. Подключите гитару или микрофон к монофоническим входным гнездам (каналы с 1 по 4) и клавишный инструмент к стереофоническим входным гнездам (каналы с 5/6 по 9/10).

При использовании дополнительного динамика со встроенным усилителем его можно подключить к гнезду MONITOR OUT для контроля вокала. Чтобы добиться оптимальных результатов при выступлении группы и обеспечить более мощный звук для воспроизведения музыки, обязательно установите переключатель SPEECH/MUSIC в положение MUSIC.

**ПРИМЕЧАНИЕ.** Для достижения оптимальных результатов при подключении к микшеру электрогитары или бас-гитары используйте директ-бокс, предусилитель (гитарный усилитель) или имитатор усилителя.

Прилагаемые динамики (500S)

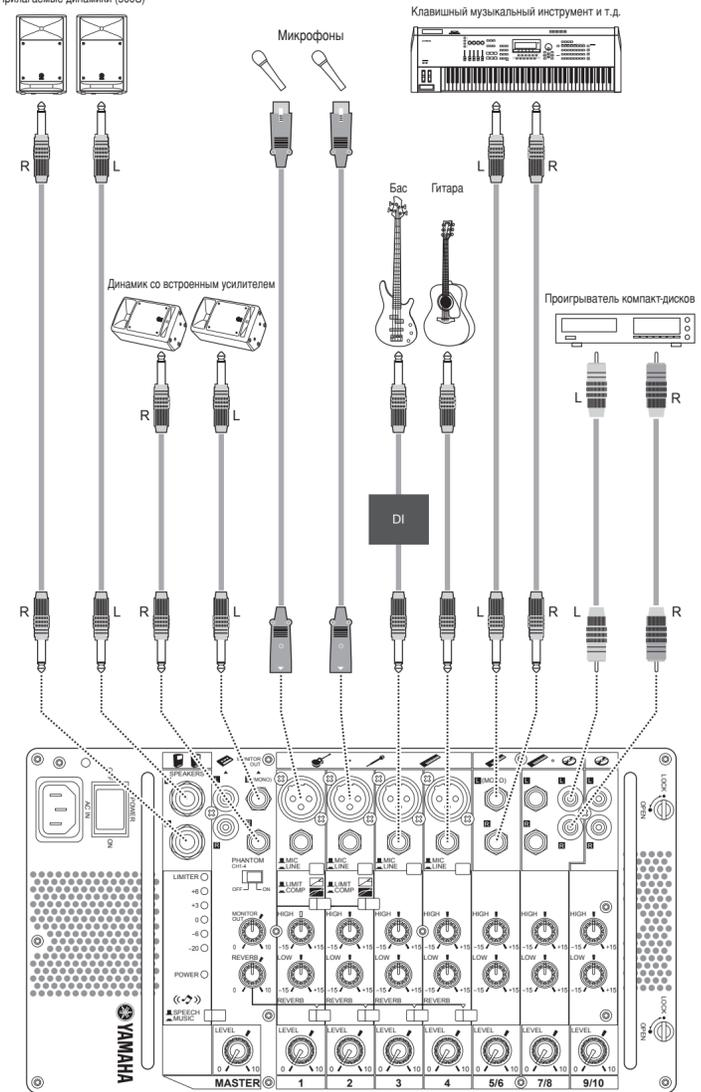

## Блок-схема

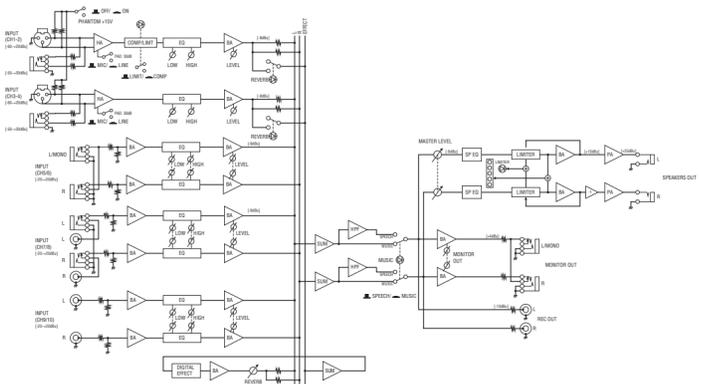

# Регуляторы и функции



### 1 Гнездо AC IN

Подключите прилагаемый шнур питания к этому гнезду.



**Внимание!** Используйте только прилагаемый шнур питания. Использование других шнуров питания может привести к неисправности, тепловыделению или возгоранию.

### 2 Выключатель POWER

Включение и выключение питания микшера.

### 18 Измеритель LEVEL

Измеритель LEVEL показывает уровень сигнала, выводимого с гнезд SPEAKERS L/R.



**Внимание!** Если индикатор LIMITER мигает постоянно, то внутренний усилитель мощности перегружен и может работать неправильно. Уменьшите уровень выходного сигнала с помощью регулятора MASTER LEVEL, чтобы индикатор изредка мигал только в ответ на самые высокие кратковременные выбросы при переходных процессах.

### 19 Индикатор POWER

Этот индикатор горит, когда переключатель POWER установлен в положение ON. Когда индикатор мигает, работает схема защиты. Проверьте правильность подключения кабеля динамика к микшеру и включите питание еще раз.

### 3 Гнезда SPEAKERS L/R (только для прилагаемых динамиков 500S)

Эти гнезда используются для вывода смешанных сигналов с каналов от 1 до 9/10. Уровень сигналов можно настроить с помощью регулятора MASTER LEVEL. Подключайте только прилагаемые динамики (500S).

### 4 Гнезда REC OUT L/R

Эти гнезда используются для вывода смешанных сигналов с каналов с 1 по 9/10. Настройка регулятора MASTER LEVEL не влияет на уровень сигнала. Можно использовать эти гнезда, например, для подключения внешнего записывающего устройства.

### 5 Гнезда MONITOR OUT L (MONO)

Эти гнезда используются для вывода смешанных сигналов с каналов от 1 до 9/10. Уровень сигналов можно настроить с помощью регулятора MONITOR OUT. Эти гнезда удобны для подключения внешнего динамика со встроенным усилителем с целью контроля.

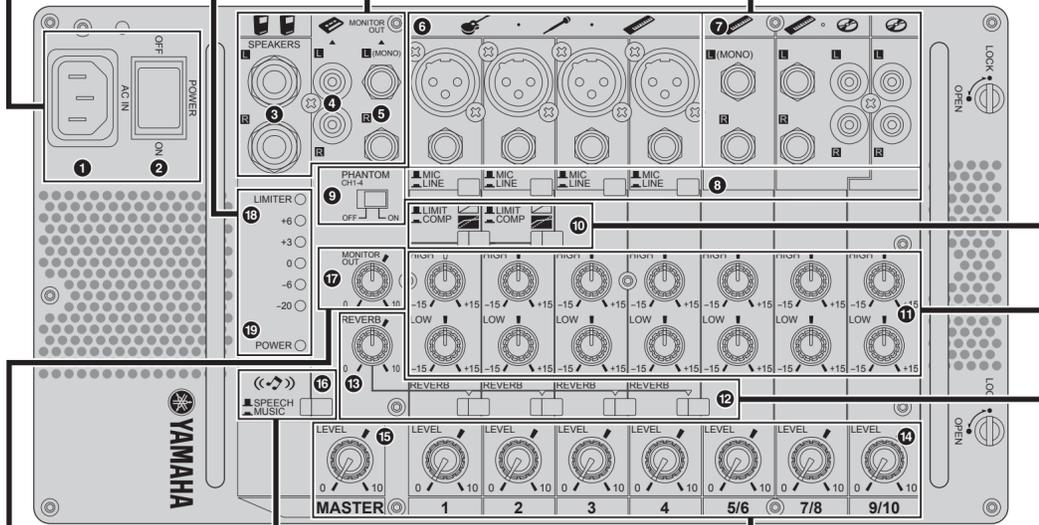

### 17 Регулятор MONITOR OUT

Определяет уровень выходного сигнала, выводимого с гнезд MONITOR OUT.

**ПРИМЕЧАНИЕ.** Настройка регулятора MASTER LEVEL не влияет на сигнал, выводимый через регулятор MONITOR OUT.

### 16 Переключатель SPEECH/MUSIC

Установите этот переключатель в положение SPEECH ( ), чтобы оптимизировать настройки микшера и качество звука для вывода речи (например, для объявлений). Установите его в положение MUSIC ( ), чтобы оптимизировать микшер для воспроизведения музыки. При установке в положение MUSIC ( ) переключатель горит желтым.

### 6 Входные гнезда каналов (CH 1-4)

Используются для подключения гитары, микрофона, клавишного или другого инструмента/устройства. В зависимости от уровня входного сигнала установите переключатель MIC/LINE для каналов с 1 по 4 в положение MIC или LINE. Разъемы типа XLR имеют следующие проводные соединения (стандарт IEC60268): контакт 1: заземление, контакт 2: плюс (+) и контакт 3: минус (-).

**ПРИМЕЧАНИЕ.** На любом канале можно использовать либо гнездо XLR, либо гнездо для наушников, но не оба гнезда одновременно. На каждом канале выполняйте подсоединение только к одному из этих гнезд.

### 7 Входные гнезда стереоканалов (CH 5/6, 7/8, 9/10)

Используются для ввода левого и правого каналов стереосигнала в соответствующие нечетные и четные каналы микшера. В основном эти входные гнезда предназначены для использования вместе с инструментами и оборудованием со стереовыходами, например синтезатором или проигрывателем компакт-дисков.

**ПРИМЕЧАНИЕ.** Вход канала 7/8 оснащен двумя комплектами гнезд — гнездами для наушников и гнездами RCA. Можно использовать любой из этих типов гнезд, однако не оба сразу. На каждом канале выполняйте подсоединение только к одному из этих гнезд.

### 8 Переключатель MIC/LINE

В зависимости от уровня входного сигнала установите этот переключатель для каналов с 1 по 4 в положение MIC или LINE. Для сигналов низкого уровня (например, сигнала микрофона) установите переключатель в положение MIC ( ). Для сигналов высокого уровня (например, сигналов клавишных инструментов и звукового оборудования) установите переключатель в положение LINE ( ).



**Внимание!** Во избежание повреждения динамиков перед установкой этого переключателя в положение MIC или LINE обязательно выключайте усилители (или динамики со встроенным усилителем). Во избежание вывода слишком громкого звука, который может привести к потере слуха или повреждению устройства, перед использованием этого переключателя также рекомендуется устанавливать регулятор MASTER LEVEL на минимальное значение.

### 9 Переключатель PHANTOM

Если установить этот переключатель во включенное положение, микшер будет подавать фантомное питание на входные гнезда XLR для микрофона на каналах с 1 по 4.



**Внимание!** Обязательно установите этот переключатель в положение OFF, если используемое устройство или инструмент не требует фантомного питания.  
При использовании фантомного питания не подсоединяйте к входным гнездам XLR никакие другие устройства, кроме конденсаторных микрофонов. Это может привести к повреждению этих устройств. Эта мера предосторожности не относится к сбалансированным электродинамическим микрофонам, так как фантомное питание на такие микрофоны не влияет.  
Во избежание повреждения динамиков перед установкой этого переключателя во включенное или выключенное положение обязательно выключайте усилители (или динамики со встроенным усилителем). Во избежание вывода слишком громкого звука, который может привести к потере слуха или повреждению устройства, перед использованием этого переключателя также рекомендуется устанавливать регулятор MASTER LEVEL на минимальное значение.

### 10 Переключатель LIMIT/COMP

Установите этот переключатель в положение COMP ( ) для использования компрессии или в положение LIMIT ( ) для использования ограничения.

Путем сжатия чрезмерных пиков входных сигналов и повышения уровня слишком мягких отрезков функция компрессии позволяет увеличить общую громкость, не вызывая искажений. >Компрессия может использоваться для увеличения громкости звука и придания ему энергичности. Функция ограничения используется для подавления чрезмерных входных сигналов и их приведения в соответствие с нормальным уровнем. При установке положения COMP ( ) переключатель горит желтым.

### 11 Эквалайзер

**HIGH:** определяет уровень диапазона высоких частот для каждого канала. При повороте регулятора по часовой стрелке высокие частоты усиливаются, и выводится более четкий и ясный звук. Если при этом образуется обратная связь (появляется высокий, пронзительный звук) или если вы хотите сделать звук мягче и менее резким, слегка поверните регулятор против часовой стрелки.

**LOW:** определяет уровень диапазона низких частот для каждого канала. При повороте регулятора по часовой стрелке низкие частоты усиливаются, и выводится более глубокий и насыщенный звук. Если при этом образуется обратная связь или если вы хотите сделать звук менее гудким, слегка поверните регулятор против часовой стрелки.

### 12 Переключатель REVERB

Установите этот переключатель в положение ON, чтобы воссоздать насыщенную атмосферу звукового пространства, например концертного зала или ночного клуба. Если переключатель REVERB находится в положении ON ( ), он горит зеленым.

### 13 Регулятор REVERB

Определяет общий уровень эха, который применяется к выходному сигналу. Для достижения оптимальных результатов не делайте этот уровень слишком высоким, т.к. это может привести к возникновению обратной связи и «загрязнению» звука чрезмерным эхом.

### 14 Регулятор LEVEL

С помощью этих регуляторов можно отрегулировать баланс громкости для разных каналов.



**Внимание!** Чтобы уменьшить уровень шумов, установите любой из регуляторов LEVEL неиспользуемого канала на минимальное значение.

### 15 Регулятор MASTER LEVEL

Определяет громкость сигнала, выводимого с гнезд SPEAKERS L/R. Это позволяет настраивать общую громкость, не изменяя громкость разных каналов (настроенную с помощью регуляторов LEVEL) или тональных настроек (выполненных с помощью эквалайзера).